



This manual is for reference and historical purposes, all rights reserved.

This page is copyright© by M. Butkus, NJ.

This page may not be sold or distributed without the expressed permission of the producer

I have no connection with any camera company

On-line camera manual library

This is the full text and images from the manual. This may take 3 full minutes for the PDF file to download.

If you find this manual useful, how about a donation of \$3 to: M. Butkus, 29 Lake Ave., High Bridge, NJ 08829-1701 and send your e-mail address so I can thank you. Most other places would charge you \$7.50 for a electronic copy or \$18.00 for a hard to read Xerox copy.

This will allow me to continue to buy new manuals and pay their shipping costs.

It'll make you feel better, won't it?

**If you use Pay Pal or wish to use your credit card,
click on the secure site on my main page.**

PayPal Name Lynn@butkus.org

OLYMPUS
AF-1

[E] INSTRUCTIONS

[G] GEBRAUCHSANLEITUNG

[F] MODE D'EMPLOI

[S] INSTRUCCIONES

[E] TABLE OF CONTENTS

Simple operating procedures	4
Loading the film	4
Taking pictures	9
Unloading the film	13
Attaching the strap and putting the camera in its case	16
Automatic flash activation (1) Taking pictures in dim light	17
Automatic flash activation (2) Taking backlighted subjects	20
Advanced shooting techniques	22
Focus lock	22
Use of the Self-Timer	25
Replacing the battery	27
Unloading the film in the middle of a roll	31
Care for the weatherproof camera	33
Care and Storage	36
QUESTIONS AND ANSWERS	39
DESCRIPTION OF CONTROLS	47
MAIN SPECIFICATIONS	51

[E] Introduction

Please read this manual carefully through before using the camera. To avoid taking pictures without film in it, this camera will not start up its film winding operation unless it is loaded with film. Also, it will not operate unless the lens dust barrier is open.

[G] INHALT

Einfacher Bedienungsablauf	4
Einlegen des Films	4
Fotografieren	9
Entnahme des Films	13
Anbringen des Tragegurtes und Einsetzen der Kamera in die Tasche	16
Automatische Blitzauslösung (1) Fotografieren bei schwachem Licht	17
Automatische Blitzauslösung (2) Fotografieren bei Gegenlicht	20
Aufnahmetechniken für Fortgeschrittene	22
Entfernungsspeicherung	22
Verwendung des Selbstauslösers	25
Auswechseln der Batterie	27
Entnehmen des Films in der Mitte der Filmrolle	31
Pflege der wassergeschützten Kamera	33
Pflege und Aufbewahrung	36
FRAGEN UND ANTWORTEN	41
BEZEICHNUNGEN DER BEDIENELEMENTE	48
TECHNISCHE DATEN	52

[G] Einleitung

Vor Gebrauch der Kamera die Bedienungsanleitung sorgfältig durchlesen. Der Filmtransport dieser Kamera arbeitet nur, wenn ein Film eingelegt ist, so daß nicht versehentlich Aufnahmen ohne Film gemacht werden können. Ebenso funktioniert sie erst dann, wenn die Objektiv-Verschlußkappe geöffnet ist.

[F] TABLE DES MATIERES

Simple procédures de fonctionnement	4
Chargement du film	4
Prise de vues	9
Déchargement du film	13
Fixation de la courroie et mise en place de l'appareil dans son étui	16
Fonctionnement automatique du flash (1) Prise de vues en faible luminosité	17
Fonctionnement automatique du flash (2) Prise de vues en contre-jour.....	20
Techniques de prise de vues avancées	22
Mémorisation de la mise au point	22
Utilisation du déclencheur à retardement	25
Remplacement de la pile.....	27
Déchargement du film au milieu d'un rouleau	31
Précautions d'emploi	33
Précautions et rangement	36
QUESTIONS ET REPONSES	43
DESCRIPTION DES COMMANDES	48
FICHE TECHNIQUE	53

[F] Introduction

Prière de lire attentivement ce manuel avant d'utiliser l'appareil. Pour éviter de prendre des photos sans film, cet appareil ne commencera pas l'opération d'enroulement du film s'il n'est pas chargé. De plus, il ne fonctionnera pas si le capot de l'objectif n'est pas ouvert.

[S] INDICE

Procedimientos simples de manejo	4
Carga de la película	4
Cómo fotografiar	9
Descarga de la película	13
Cómo colocar la correa y guardar la cámara en su funda	16
Activación automática del flash (1) Cómo fotografiar con luz insuficiente	17
Activación automática del flash (2) Toma de sujetos a contraluz	20
Técnicas avanzadas de disparo	22
Fijación de enfoque	22
Uso del disparador automático	25
Reemplazo de la pila	27
Cómo descargar la película a la mitad del carrete	31
Cuidados de la cámara resistente al agua	33
Cuidados y almacenamiento	36
PREGUNTAS Y RESPUESTAS	45
NOMENCLATURA DE LOS CONTROLES	48
ESPECIFICACIONES PRINCIPALES	54

[S] Introducción

Por favor, lea detenidamente este manual antes de usar la cámara. Para evitar tomar fotografías sin película, esta cámara no inicia el bobinado hasta que está cargada con película. Además, no funcionará a menos que esté abierto el protector del objetivo.

[E] Symbols in this manual
[G] Symbole in dieser Bedienungsanleitung

[F] Symboles utilisés dans ce mode d'emploi
[S] Símbolos en este manual



[E] Correct
[G] Richtig
[F] Correct
[S] Correcto



[E] Incorrect
[G] Falsch
[F] Incorrect
[S] Incorrecto



[E] Operation
[G] Betrieb
[F] Fonctionnement
[S] Funcionamiento



[E] Two-step operation
[G] Zweistufiger Betrieb
[F] Fonctionnement en deux étapes
[S] Manejo en dos pasos



[E] Operation order
[G] Bedienungsfolge
[F] Ordre de fonctionnement
[S] Orden de manejo



[E] Automatic operation
[G] Automatischer Betrieb
[F] Fonctionnement automatique
[S] Funcionamiento automático



[E] Attention
[G] Achtung
[F] Attention
[S] Atención

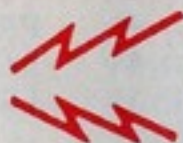

[E] Operating sound
[G] Ton bei Betrieb
[F] Bruit de fonctionnement
[S] Sonido de funcionamiento



[E] Lamp on
[G] Lampe leuchtet
[F] Témoin allumé
[S] Lámpara encendida



[E] Reference
[G] Bezug
[F] Référence
[S] Referencia

- [E] Simple operating procedures**
- [G] Einfacher Bedienungsablauf**
- [F] Simples procédures de fonctionnement**
- [S] Procedimientos simples de manejo**

- [E] Loading the film**
- [G] Einlegen des Films**
- [F] Chargement du film**
- [S] Carga de la película**

- [E]** This camera is designed for use with "DX" film. If no "DX" film is available, use ISO 100 film. This camera is automatically set to ISO 100 with non-DX coded film.
- [G]** Diese Kamera ist für Verwendung von "DX"-Filmen ausgelegt. Wenn kein "DX"-Film erhältlich ist, verwenden Sie einen ISO 100 Film. Bei anderen als DX-Filmen wird diese Kamera automatisch auf ISO 100 eingestellt.
- [F]** Cet appareil est conçu pour utiliser les films "DX". Si un film "DX" n'est pas disponible, utiliser un film ISO 100. Cet appareil se règle automatiquement sur ISO 100 avec les films non codés DX.
- [S]** Esta cámara está diseñada para usarla con película "DX". Si no se dispone de película "DX", utilice película ISO 100. Esta cámara se ajustará automáticamente a ISO 100 con película que no es de tipo "DX".

- [E]** Push up the knob.
- [G]** Knopf hochdrücken.
- [F]** Pousser le bouton vers le haut.
- [S]** Tire hacia arriba el mando.

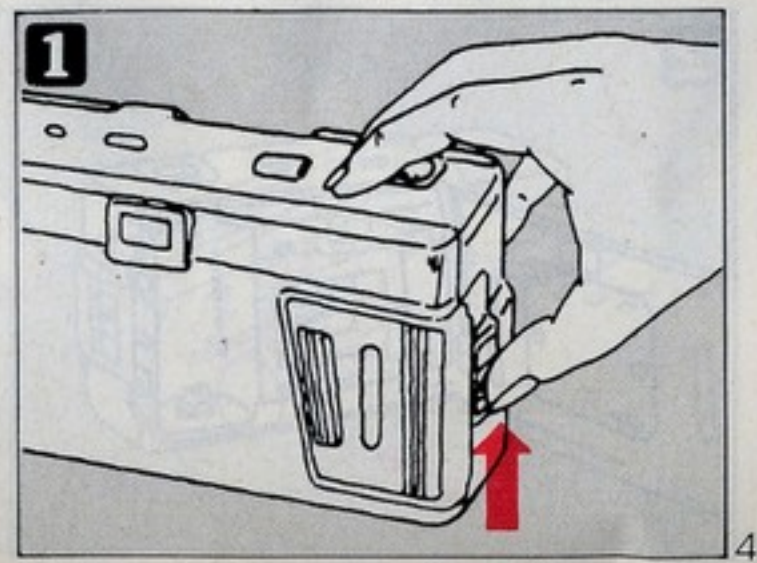

- [E] The camera back opens.
Prepare "DX" film.
(With "DX" film, the film speed is automatically set.)
- [G] Die Kamera-Rückwand öffnet sich.
Den "DX"-Film vorbereiten.
(Mit "DX"-Filmen wird die Filmempfindlichkeit automatisch eingestellt.)

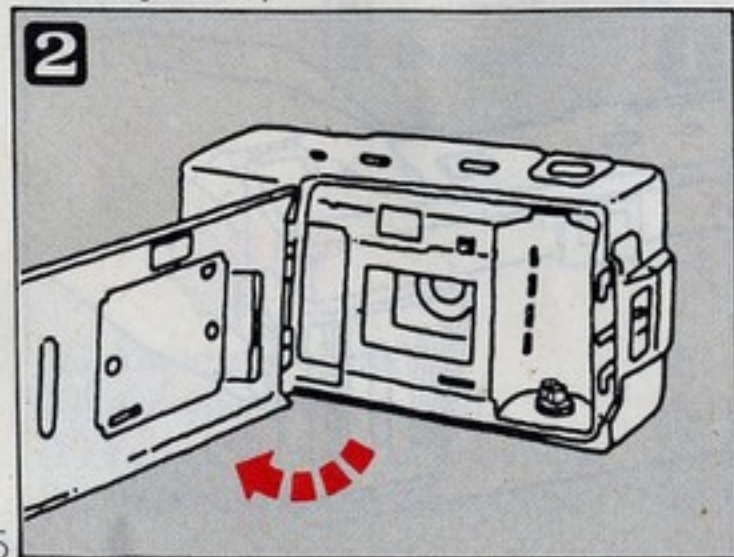

- [F] Le dos de l'appareil s'ouvre.
Préparer le film "DX".
(La sensibilité du film est réglée automatiquement avec un film "DX".)
- [S] Abra la tapa posterior de la cámara.
Prepare película "DX". (Con película "DX", la sensibilidad de la película se ajusta automáticamente.)

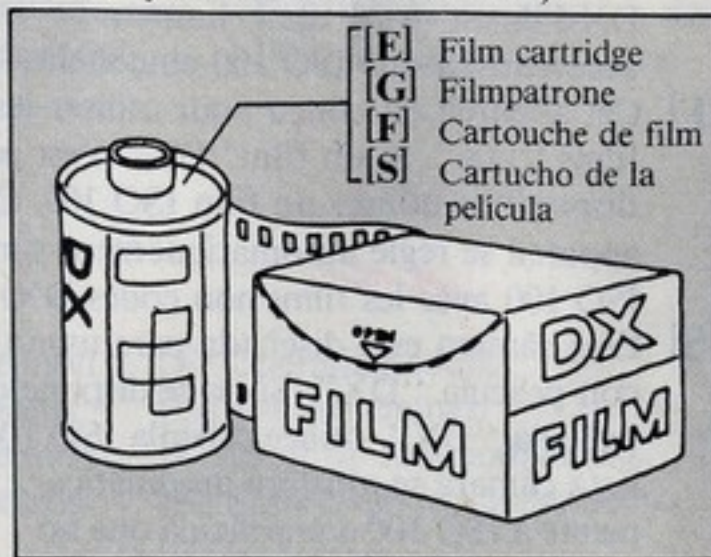

- [E] Always load the film in the shade.
- [G] Den Film immer im Schatten einlegen.
- [F] Charger toujours le film à l'ombre.
- [S] Cargue la película siempre a la sombra.

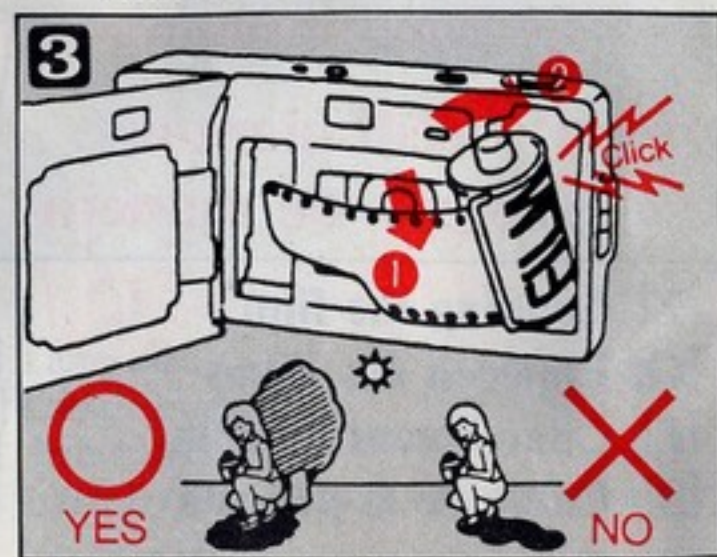

- [E] Place the film so that it lies flat.
- [G] Den Film so einlegen, daß er flach aufliegt.
- [F] Mettre le film en place de manière à ce qu'il soit bien à plat.
- [S] Coloque la película de manera que queda tensa y plana.



- [E] Insert the film as far as the red film positioning line.
- [G] Den Film bis zur roten Filmpositionierungslinie einschieben.
- [F] Insérer le film jusqu'à la marque de guidage de film rouge.
- [S] Inserte la película hasta que llegue a la línea roja de colocación.

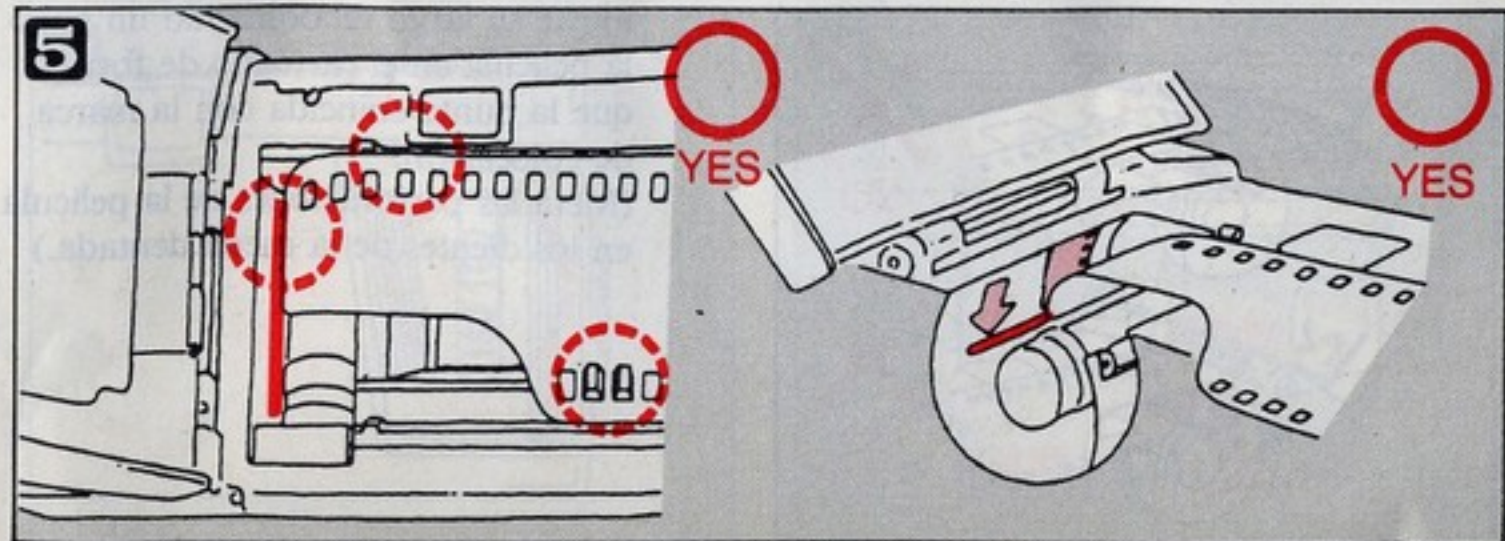

- [E] Align the film leader on the upper guide. Make sure the film tip is not bent. If the film leader is too long, adjust its length by winding the film back slightly into the cartridge. (Engage film perforations with the cratch.)
- [G] Den Filmanfang mit der oberen Führung ausrichten. Darauf achten,

daß der Film nicht geknickt ist. Ist der Filmanfang zu lang, den Film etwas in die Patrone zurückwickeln, so daß er der Positionsmarkierung entspricht. (Der Filmfänger muß in die Filmperforation greifen.)

[F] Aligner l'amorce du film sur le guide supérieur. S'assurer que le film n'est pas plié.

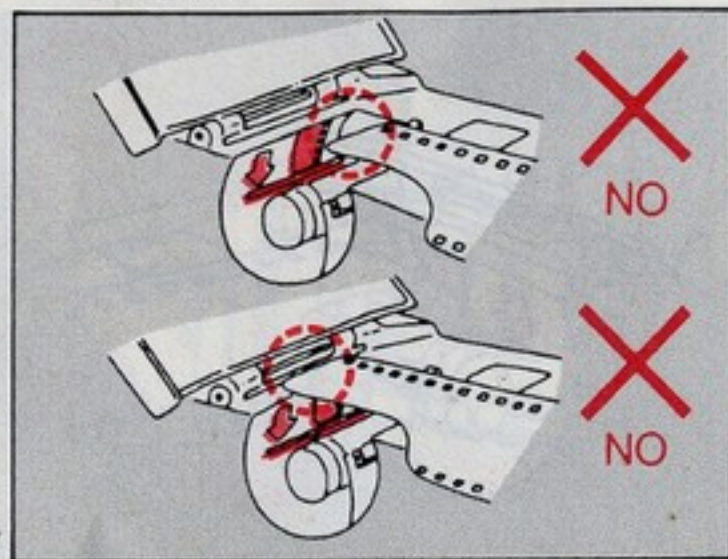

Si l'amorce du film est trop longue, ajuster sa longueur en rebobinant légèrement le film dans la cartouche. (Engager les perforations du film dans la prise.)

[S] Haga coincidir la guía de la película sobre la parte superior. Asegúrese de que la punta no está doblada. Si la guía de la película fuera demasiado larga, ajuste su largo rebobinando un poco la película en el cartucho de forma que la punta coincida con la marca de colocación. (Meta las perforaciones de la película en los dientes de la rueda dentada.)

[E] Close the camera back firmly with both hands. (Make sure the camera back lock snaps down.)

[G] Die Kamera-Rückwand mit beiden Händen fest schließen. (Darauf achten, daß die Rückwand-Verriegelung nach unten einrastet.)

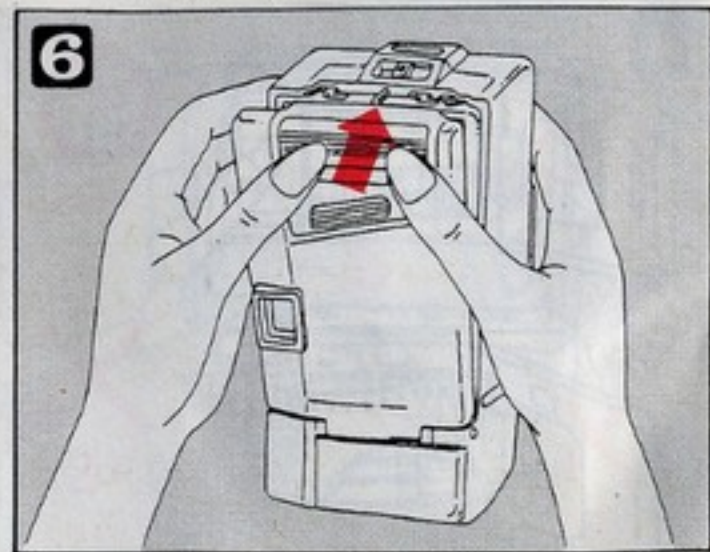

[F] Fermer le dos de l'appareil fermement avec les deux mains. (S'assurer que le verrou du dos de l'appareil est bien placé vers le bas.)

[S] Cierre firmemente la tapa posterior de la cámara con ambas manos. (Asegúrese de que la tapa posterior se traba correctamente.)

[E] You can easily check the type of film.

[G] Die Film-Typ kann überprüft werden.

[F] On peut facilement vérifier le type du film.

[S] Puede comprobar fácilmente el tipo de película.

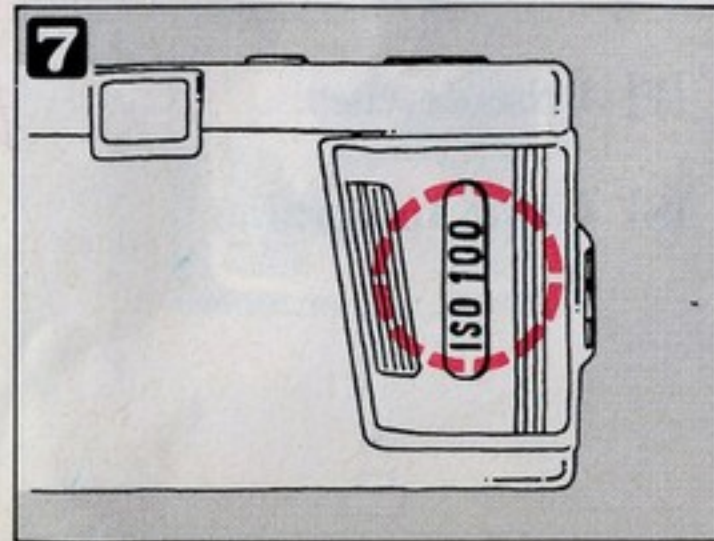

[E] The film advances automatically and the exposure counter shows "1". (If the camera keeps whirring and the exposure counter still shows "S", the film is not loaded properly. Reload the film correctly.)

[G] Der Film wird automatisch transportiert und das Zählwerk zeigt "1". (Wenn der Filmtransport-Motor

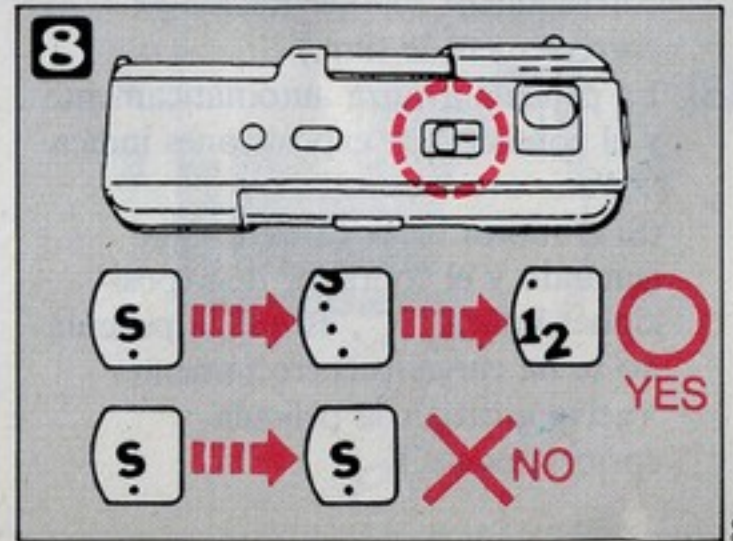

weiterläuft, aber das Zählwerk noch "S" anzeigt, ist der Film nicht richtig eingelegt. Dann den Film nochmals richtig einlegen.)

[F] Le film avance automatiquement et le compteur de vues indique "1". (Si l'appareil continue à faire du bruit et si le compteur de vues indique "S", le film n'a pas été correctement chargé. Recharger correctement le film.)

[S] La película avanza automáticamente y el contador de exposiciones indica "1". (Si el motor de la cámara sigue sonando y el contador de exposiciones indica "S", es que la película no se ha cargado correctamente. Vuelva a cargar la película correctamente.)

[E] Taking pictures

[G] Fotografieren

[F] Prise de vues

[S] Cómo fotografiar

- [E] Open the lens barrier by sliding the knob as far as it will go until you hear a click. (The shutter will not fire unless the lens barrier is fully open.) When the camera is not in use, always close this barrier so that the shutter is not activated inadvertently.
- [G] Den Objektiv-Verschluß öffnen, indem der Knopf so weit geschoben wird, bis ein Klick hörbar ist. (Der Auslöser kann nicht ausgelöst werden, solange der Objektiv-

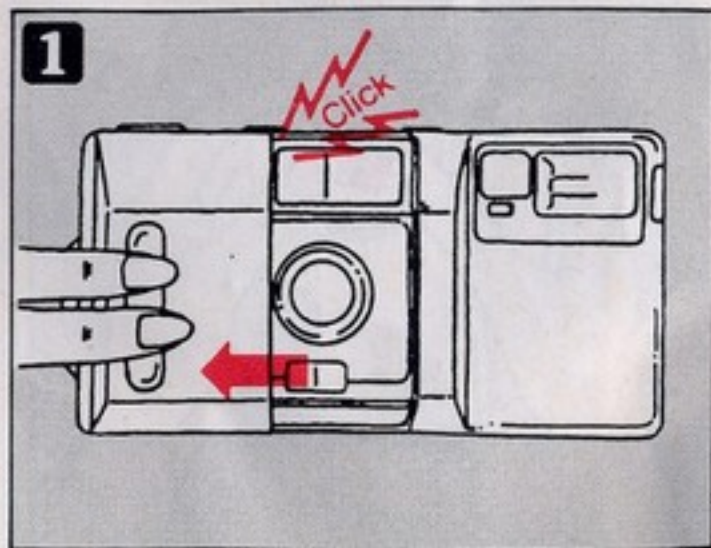

Verschluß nicht vollständig geöffnet ist.)

Wird die Kamera nicht benutzt, grundsätzlich die Verschlußkappe schließen, um unbeabsichtigtes Auslösen zu vermeiden.

- [F] Ouvrir le capot protecteur de l'objectif en faisant glisser le bouton à fond jusqu'au déclat. (Le déclencheur ne peut être actionné tant que le capot de l'objectif n'est pas complètement ouvert.) Lorsque l'appareil n'est pas utilisé, il faut toujours fermer le capot protecteur de manière à ce que le déclencheur ne soit pas actionné accidentellement.)

- [S] Abra el protector del objetivo deslizando el botón hasta que se escuche un ligero chasquido. (El obturador no se disparará a menos que el protector del objetivo esté totalmente abierto.)

Cuando no se use la cámara, cierre siempre este protector para no activar accidentalmente el obturador.

- [E] Place the most important part of your subject in the small center brackets (Auto focus frame).

- [G] Die Kamera so ausrichten, daß sich der wichtige Teil des Motivs in den kleineren Umrandungen in der Mitte befindet (Autofokus-Rahmen).

- [F] Placer la partie principale du sujet dans la petite zone centrale (cadre de

mise au point automatique).

- [S] En cuadro el objeto dentro del marco del visor (Marco de enfoque automático).

- [E] In composition (B), the lens will focus on the background. In this case, use the focus lock to focus the lens on the subject. (📖 P. 23)

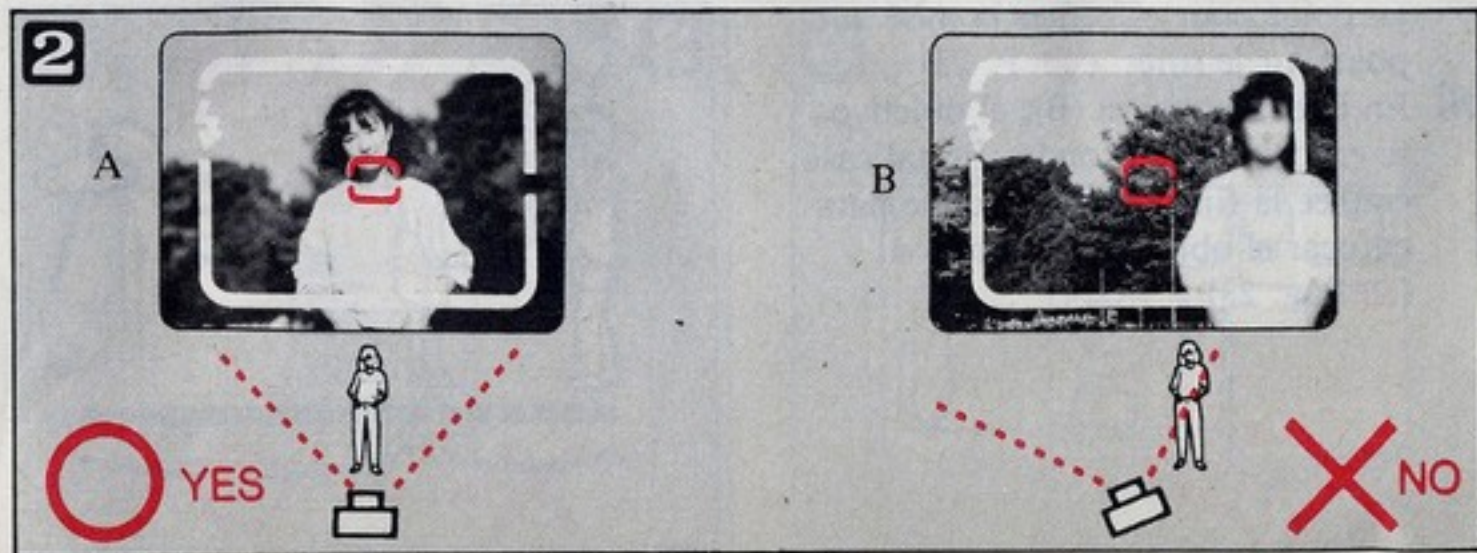

- [G] Bei Aufnahme (B) wird das Objektiv auf den Hintergrund scharfgestellt. In diesem Fall die Scharfeinstellungsspeicherung verwenden, um das Objektiv auf das eigentliche Motiv scharf einzustellen. (☞ S. 23)
- [F] Dans la composition (B), l'objectif fera la mise au point sur l'arrière-plan. Dans ce cas, utiliser le verrou de mise au point pour effectuer la mise au point sur le sujet. (☞ P. 23)
- [S] En la composición (B), el objetivo se enfocará en el fondo. En tal caso, emplee la fijación del enfoque para enfocar el objetivo en el sujeto. (☞ Pág. 23)

[E] Shooting range: From 0.75m (2.5ft to ∞).

[G] Aufnahmebereich (0,75 m bis ∞).

[F] Etendue de prise de vue (0,75 m— ∞).

[S] Distancia de disparo desde 0,75 m a ∞ .

[E] Keep your fingers away from the lens and flash.

Keep the strap away from the lens.

[G] Das Objektiv und den Blitz nicht mit den Fingern verdecken.

Darauf achten, daß die Tragekordel das Objektiv nicht verdeckt.

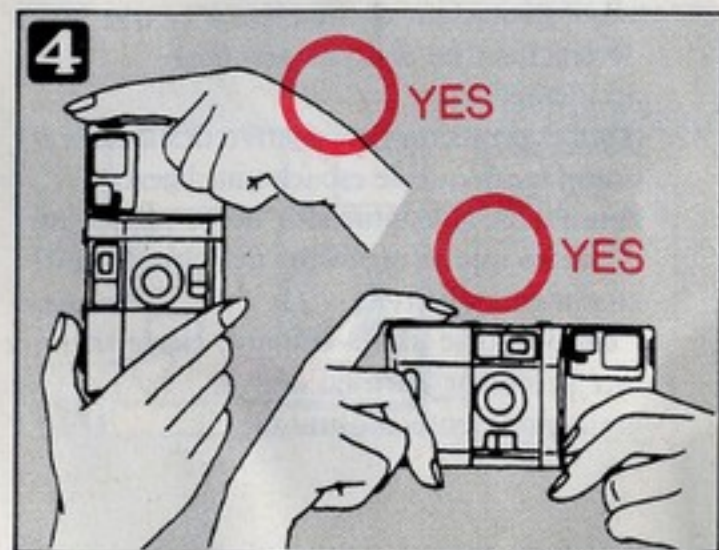
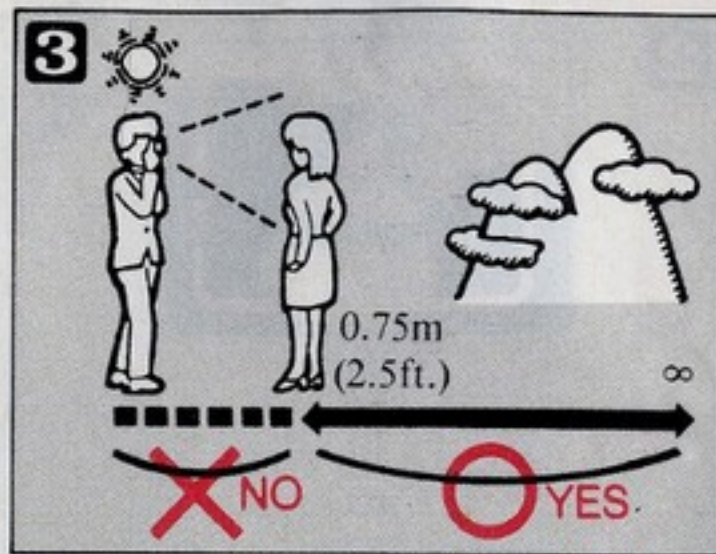

[F] Ne pas placer les doigts devant l'objectif ou le flash.

Tenir la courroie éloignée de l'objectif.

[S] No ponga los dedos delante del objetivo ni del flash.

No ponga la correa delante del objetivo.

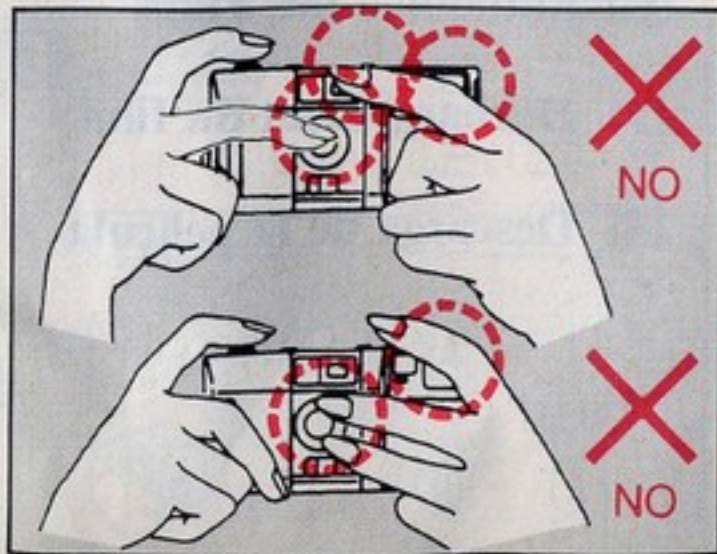

[E] Depress the shutter release button.

[G] Den Auslöser drücken.

[F] Appuyez sur le déclencheur.

[S] Oprima el disparador.

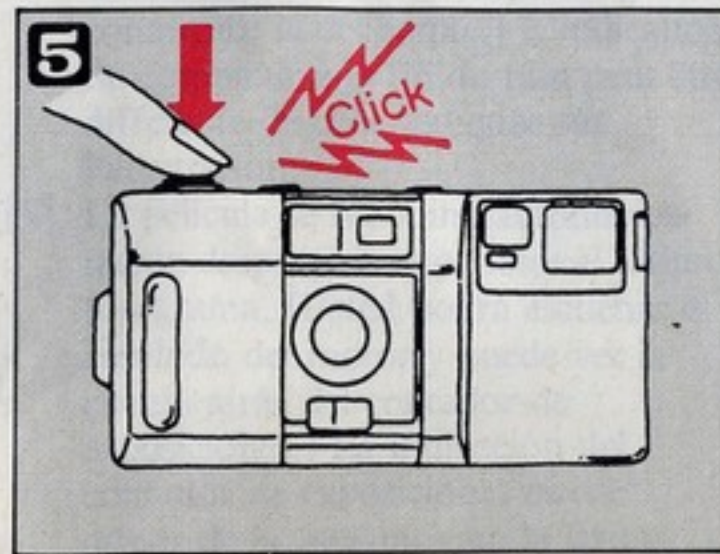

[E] As soon as the shutter trips, the film automatically advances to the next frame. Depress the button gently. If you depress it too quickly, the camera may shake. You will hear the motor whir. The exposure counter advances when film winding is completed.

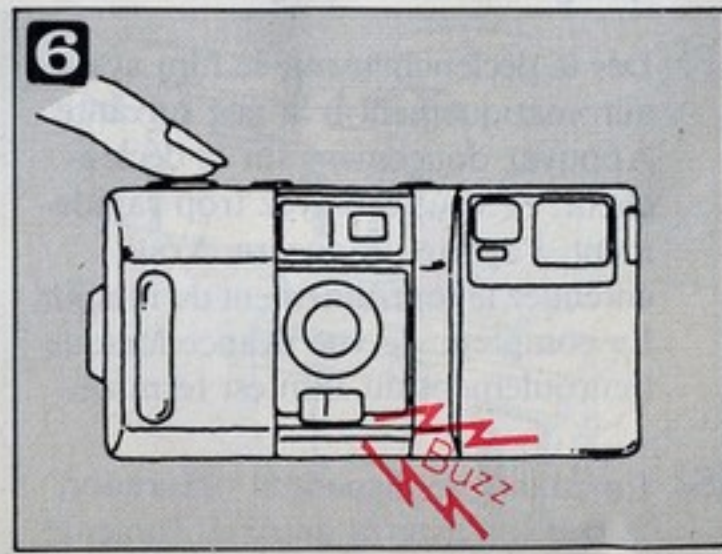

[G] Nach der Aufnahme wird der Film automatisch zum nächsten Bild weitertransportiert. Den Knopf langsam drücken. Wird er ruckhaft gedrückt, kann die Aufnahme verwackelt werden. Das Geräusch des Motorbetriebs ist hörbar. Nach Beendigung des Filmtransports springt das Bildzählwerk weiter.

[F] Dès le déclenchement, le film avance automatiquement à la vue suivante. Appuyez doucement sur le déclencheur. Si vous appuyez trop rapidement, l'appareil bougera. Vous entendez le ronronnement du moteur. Le compteur de vue avance lorsque l'enroulement du film est terminé.

[S] En cuanto se dispara el obturador, la película avanza automáticamente

al fotograma siguiente. Oprima el disparador con suavidad. Si lo hace con demasiada rapidez, la fotografía saldrá movida. Después escuchará el ronroneo del motor y el contador de exposiciones avanzará al avanzar la película.

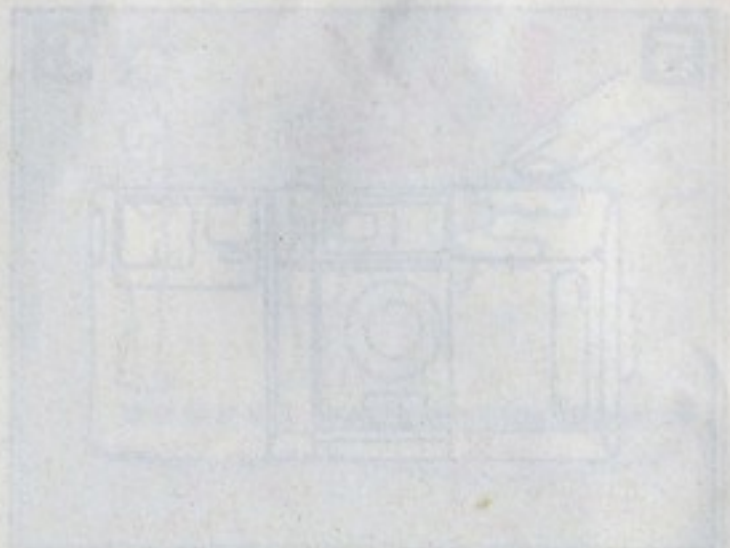

[E] Unloading the film

[G] Entnahme des Films

[F] Déchargement du film

[S] Descarga de la película

- [E] When you reach the end of the film, it automatically starts to rewind the film. (You will hear the motor whir and the exposure counter will count back.) The exposure counter may not show the last number of exposure of your film.
- [G] Bei Erreichen des Filmendes wird der Film automatisch zurückgespult.

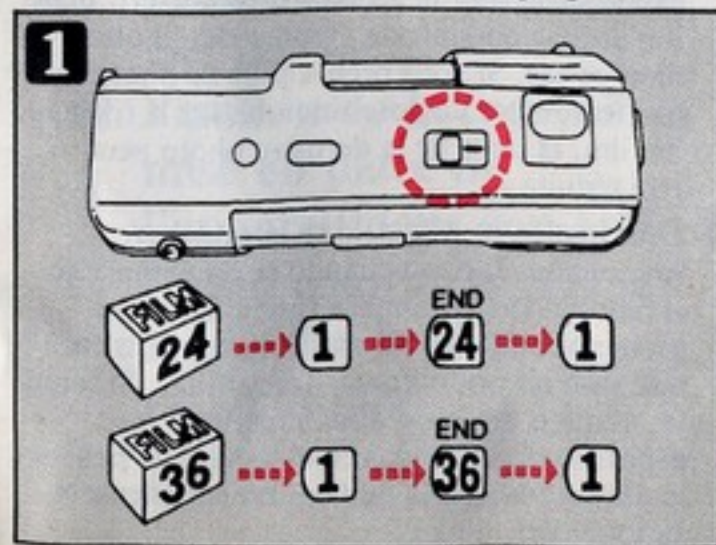

- (Das Geräusch des Filmtransportmotors ist hörbar, und das Zählwerk zählt rückwärts.) Die Zählwerk-Amzeige am Filmende kann sich von der auf der Abbildung unterscheiden.
- [F] Lorsque la fin du film est atteinte, l'appareil commence automatiquement à rebobiner le film. (Le bruit du moteur se fait entendre et le compteur de vues commence le décompte.) L'indication du compteur à la fin du film peut être différente de celle indiquée sur l'illustration.
- [S] La película se rebobina automáticamente después de exponerse el último fotograma. (Usted podrá escuchar el zumbido del motor y puede ver la cuenta atrás del contador de exposiciones.) La indicación del contador de exposiciones puede diferir de la mostrada en la figura.

- [E] Open the camera back after making sure you do not hear the motor whir any more. (The exposure counter will automatically return to "S" as soon as you open the camera back to take out the film.)
- [G] Die Kamera-Rückwand öffnen, wenn kein Motorgeräusch mehr hörbar ist.

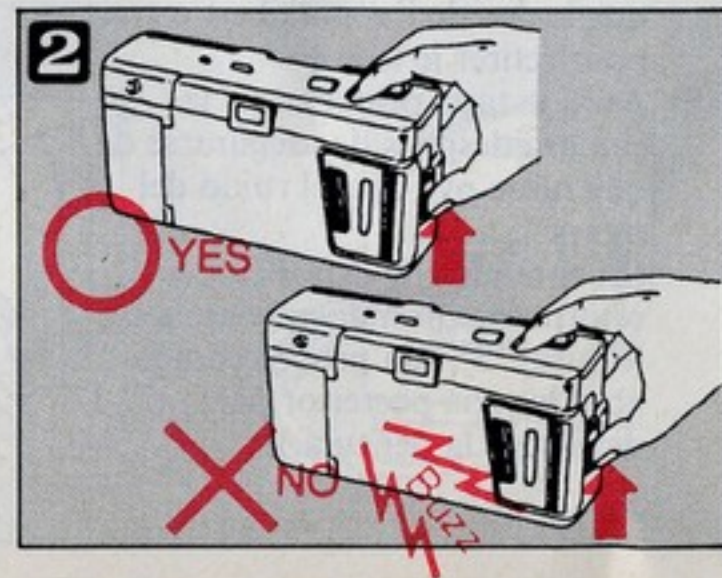

(Das Zählwerk stellt automatisch auf "S" zurück, sobald die Kamera-Rückwand zur Entnahme des Films geöffnet wird.)

[F] Ouvrir le dos de l'appareil après s'être assuré que le bruit du moteur s'est arrêté.

(Le compteur de vues revient automatiquement sur "S" dès que le dos de l'appareil est ouvert pour retirer le film.)

[S] Abra la tapa posterior de la cámara después de asegurarse de que no se oye más el ruido del motor.

(El contador de exposiciones retornará automáticamente a la lectura "S" tan pronto como abra la tapa posterior para descargar la película.)

[E] Remove the film in the shade.

Caution: Even if film rewinding has been completed, the camera will operate when the lens barrier is open, but you can not take pictures in this case. If you take pictures exceeding the number of frames indicated on the film roll, the last picture may not come out in full size.

[G] Den Film im Schatten entnehmen.

Vorsicht: Auch wenn der Film vollständig

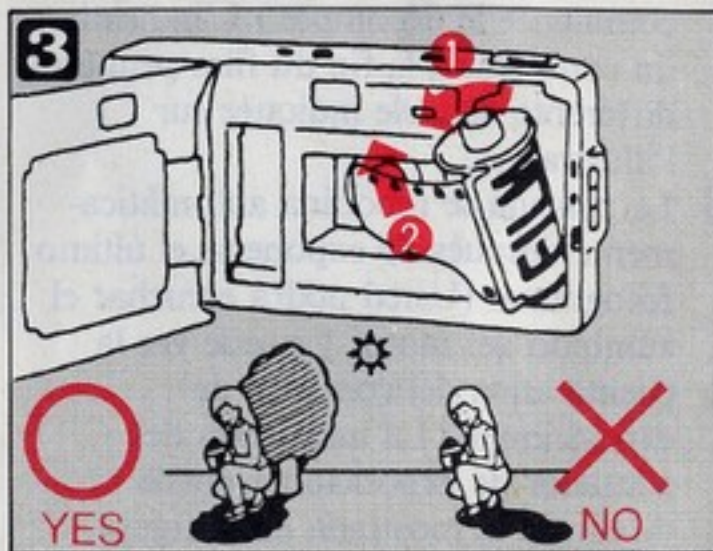

zurückgespult ist, bleibt die Kamera eingeschaltet, solange der Objektiv-Verschluß geöffnet ist. Es können jedoch keine Aufnahmen gemacht werden. Werden mehr Aufnahmen gemacht, als auf der Filmpatrone angegeben, wird die letzte Aufnahme eventuell nicht in voller Größe gemacht.

[F] Retirer le film à l'ombre.

Précaution: Même si le rebobinage du film est terminé, l'appareil fonctionne lorsque le capot protecteur de l'objectif est ouvert, mais il n'est pas possible de prendre des photos dans ce cas. Si vous prenez plus de photos que le nombre de poses indiqué sur le rouleau de film, la taille de la dernière photo peut être réduite.

[S] Descargue la película a la sombra.

Precaución: Incluso cuando se ha completado el rebobinado, la cámara funcionará si el protector del objetivo está abierto, pero en este caso no podrá tomar fotografías. Si toma un número de fotografías superior a las exposiciones indicadas en el carrete de película, la última fotografía pudiera no exponerse en su totalidad.

- [E] Attaching the strap and putting the camera in its case**
- [G] Anbringen des Tragegurtes und Einsetzen der Kamera in die Tasche**
- [F] Fixation de la courroie et mise en place de l'appareil dans son étui**
- [S] Cómo colocar la correa y guardar la cámara en su funda**

- [E] Attaching the strap**
- [G] Anbringen des Tragegurtes**
- [F] Fixation de la courroie.**
- [S] Colocación de la correa**

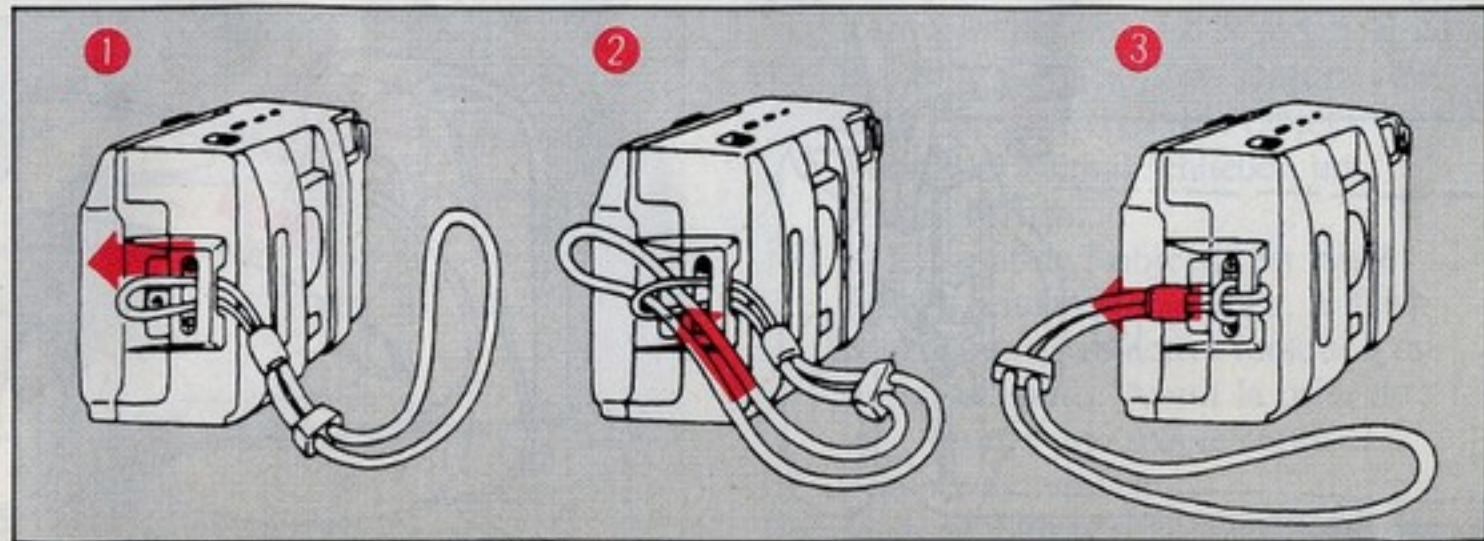

[E] Close the lens barrier before putting the camera in the case.

[G] Vor dem Einsetzen der Kamera in die Tasche den Objektiv-Verschluss schließen.

[F] Fermer le capot protecteur de l'objectif avant de mettre l'appareil dans son

étui.

[S] Cierre el protector del objetivo antes de guardar la cámara en su funda.

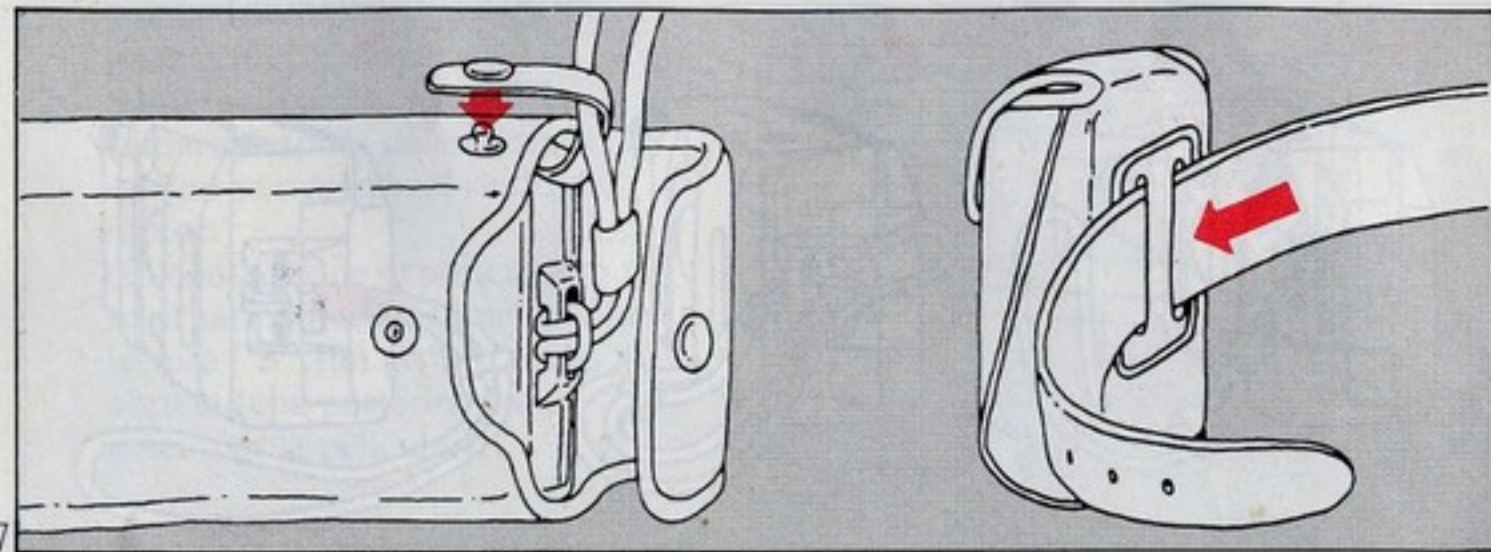

[E] Automatic flash activation

(1) Taking pictures in dim light

[G] Automatische Blitzauslösung

(1) Fotografieren bei schwachem Licht

[F] Fonctionnement automatique du flash

(1) Prise de vues en faible luminosité

[S] Activación automática del flash

(1) Cómo fotografiar con luz insuficiente

[E] If you are taking pictures in dim light, an orange lamp will turn on when the shutter release is depressed to tell you that the flash will fire automatically.

[G] Beim Fotografieren unter schlechten Lichtverhältnissen leuchtet eine orange Anzeige, wenn der Auslöser gedrückt wird, und zeigt damit an, daß der Blitz

automatisch arbeiten wird.

[F] Si l'on prend des photos en faible luminosité, un témoin orange s'allume lorsque le déclencheur est enfoncé pour signaler que le flash fonctionnera automatiquement.

[S] Si está tomando fotografías con poca luz, se encenderá un testigo de color naranja al oprimir el disparador, con el

fin de indicarle que el flash se va a disparar automáticamente.

[E] If the lens barrier is left open for a long time, the flash may not discharge when you take pictures. Before shooting, close the barrier once and open it again.

[G] Wenn der Objektiv-Verschluß längere Zeit geöffnet war, ist es möglich, daß der Blitz nicht auslöst. Darum vor dem Fotografieren den Objektiv-Verschluß einmal schließen und wieder öffnen.

[F] Si le capot de l'objectif est laissé ouvert pendant longtemps, le flash peut ne pas être activé lorsque l'on prend la photo. Avant la prise de vue, fermer une fois le capot et l'ouvrir de nouveau.

[S] Si se deja abierto el protector del

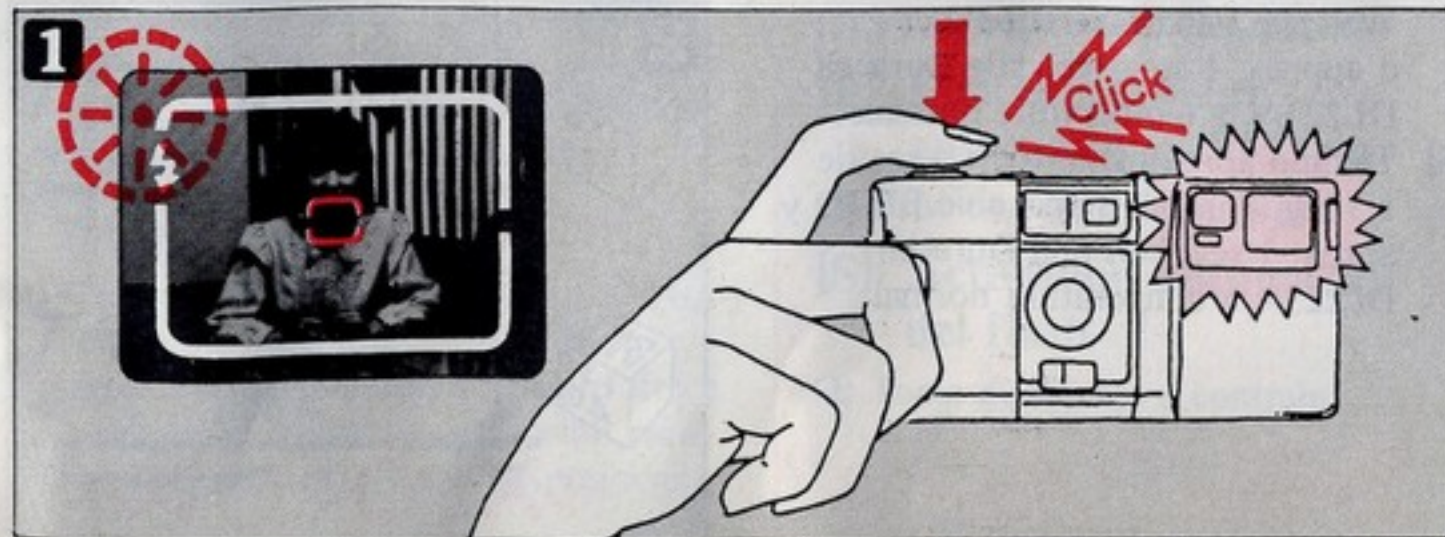

objetivo durante un tiempo prolongado, el flash pudiera no dispararse al tomar fotografías. Antes de disparar, cierre una vez el protector del objetivo y vuelva a abrirlo.

- [E] Recycling time approx. 1.5 sec with Panasonic BR-P2 and approx. 1 sec with Duracell DL223A normal temperature.
- [G] Aufladezeit etwa 1,5 Sek. mit Panasonic BR-P2 und etwa 1 Sek. mit Duracell DL223A bei normaler Temperatur.
- [F] Temps de recharge d'approx. 1,5 sec. avec pile Panasonic BR-P2 et d'approx. 1 sec. avec pile Duracell DL223A, à température normale.
- [S] Tiempo aproximado de recarga de 1,5 seg. con pila Panasonic BR-P2 y aprox. 1 seg. con pila Duracell DL223A a temperatura normal.

- [E] Flash working range. (0.75m—4.5m/2.5ft—15ft/ISO 100) (If you are using negative color film, you will get excellent pictures in this shooting range because the color negative film offers wide exposure latitude to compensate for over- and underexposure.)
- [G] Blitzbereich.

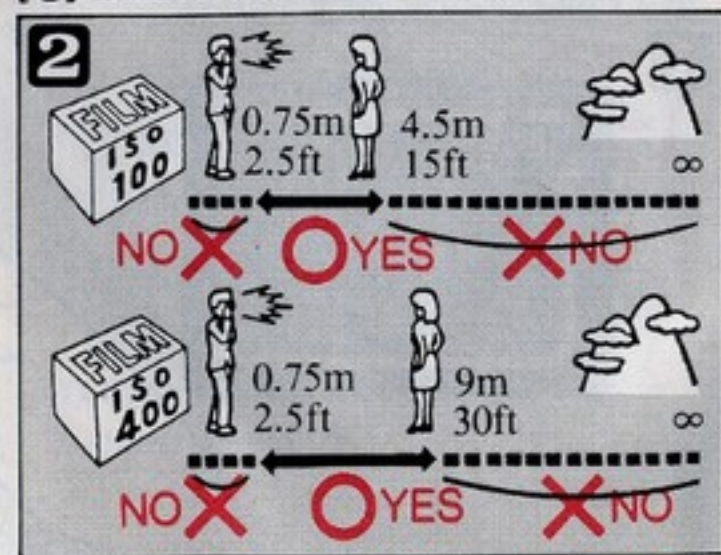

(0,75 m bis 4,5 m/ISO 100)

(Mit einem Negativ-Farbfilm lassen sich in diesem Bereich hervorragende Bilder erzielen, denn er bietet einen großen Spielraum bei Über- und Unterbelichtungen.)

[F] Portée du flash.

(0,75 m—4,5 m/ISO 100)

(Si l'on utilise un film négatif couleur, les photos prises dans cette gamme de portée seront excellentes grâce à sa grande latitude de compensation pour surexposition et sous-exposition.)

[S] Alcance efectivo del flash.

(0,75—4,5 m/ISO 100)

(Si está utilizando película de negativos en color, obtendrá fotografías excelentes en este alcance ya que ofrece una ancha latitud de exposición para compensar la sub y sobreexposición.)

[E] Automatic flash activation

(2) Taking backlighted subjects

[G] Automatische Blitzauslösung

(2) Fotografieren bei Gegenlicht

[F] Fonctionnement automatique du flash

(2) Prise de vues en contre-jour

[S] Activación automática del flash

(2) Toma de sujetos a contraluz

[E] If you are taking backlighted subjects, an orange lamp will turn on when the shutter release is depressed to tell you that the flash will fire automatically.

Take care to place the main part of your subject in the small center brackets.

[G] Beim Fotografieren von Motiven im Gegenlicht leuchtet eine orange

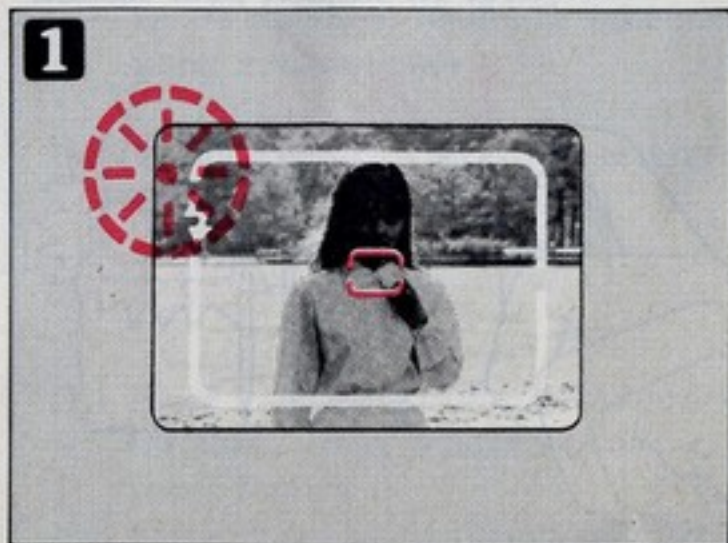

Lampe, sobald der Auslöser gedrückt wird, um anzuzeigen, daß der Blitz automatisch ausgelöst wird. Die Kamera so ausrichten, daß das Hauptmotiv sich innerhalb des kleinen Mittelrahmens befindet.

[F] Si l'on prend des sujets en contre-jour, un témoin orange s'allume lorsque le déclencheur est enfoncé pour signaler

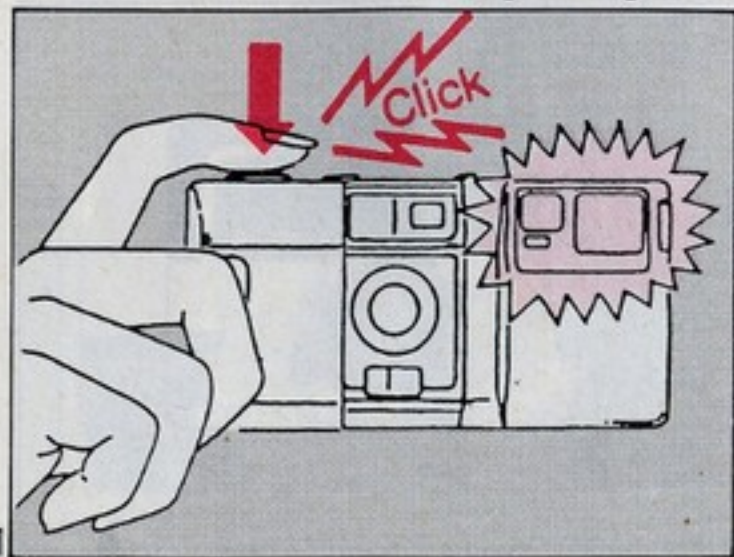

que le flash sera automatiquement activé. Essayer de placer la partie principale du sujet dans le petit cadre central.

[S] Cuando tome sujetos a contraluz, se encenderá un testigo naranja al oprimir el disparador para indicarle que el flash se disparará automáticamente. Asegúrese de que la parte principal del sujeto está dentro de las marcas del marco pequeño central.

[E] If the subject is so small that the auto focus frame is not entirely covered by it, the flash will not fire automatically to take backlighted pictures. In backlighted situations, e.g. under fluorescent light, the flash may not fire although the orange lamp turns on.

[G] Wenn der Aufnahmegegenstand so klein ist, daß er den Autofokus-Rahmen nicht vollständig ausfüllt, zündet der Blitz nicht

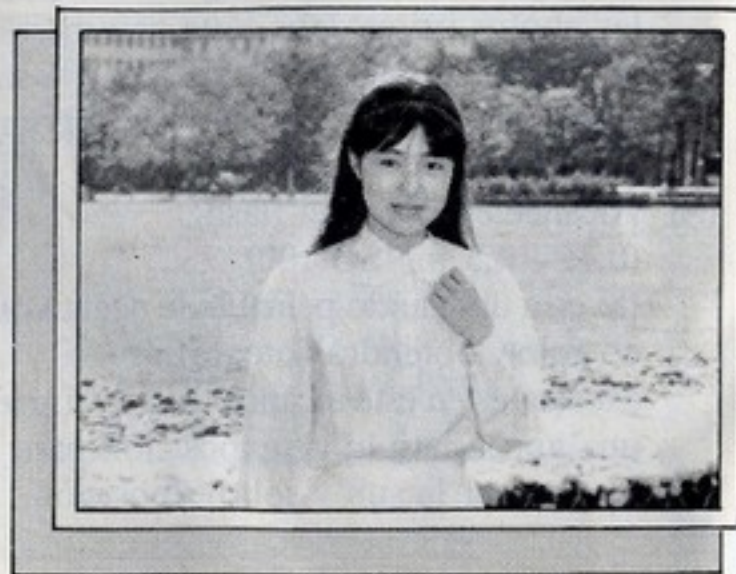

automatisch für Gegenlichtaufnahmen.

Bei Gegenlicht, z.B. bei Leuchtstoffröhrenbeleuchtung, zündet der Blitz eventuell nicht, auch wenn die orange Lampe leuchtet.

[F] Si le sujet est petit au point que le cadre de mise au point automatique n'est pas entièrement recouvert, le flash ne sera pas automatiquement activé pour prendre des photos en contre-jour. Dans les situations de contre-jour, p.e., sous une lampe fluorescente, le flash peut ne pas être activé bien que le témoin orange soit allumé.

[S] Si el sujeto fuera tan pequeño que el marco de enfoque automático no estuviera completamente cubierto por él, el flash no se disparará automáticamente al tomar fotografías a contraluz. En situaciones de disparo a contraluz, como en luz fluorescente, el flash pudiera no dispararse aunque se encienda el testigo naranja.

[E] **Advanced shooting techniques**

[G] **Aufnahmetechniken für Fortgeschrittene**

[F] **Techniques de prise de vues avancées**

[S] **Técnicas avanzadas de disparo**

[E] **Focus lock**

[G] **Entfernungsspeicherung**

[F] **Mémorisation de la mise au point**

[S] **Fijación de enfoque**

[E] **When the subject is not in the center of the viewfinder (Auto focus frame)**

[G] **Wenn sich das Motiv nicht in der Mitte des Suchers (Autofokus-Rahmen) befindet**

[F] **Lorsque le sujet ne se trouve pas au centre du viseur (cadre de mise au point automatique)**

[S] **Cuando el sujeto no está en el centro del visor (marco de enfoque automático)**

[E] **Place a main part of your subject in the small center brackets (Auto focus frame).**

[G] **Die Kamera so ausrichten, daß der** 22

wichtige Teil des Motivs in dem kleinen Rahmen in der Mitte (Autofokus-Rahmen) erscheint.

[F] Placer la partie principale du sujet dans la mire centrale (cadre de mise au point automatique).

[S] Encuadre el sujeto en las marcas pequeñas centrales (marco de enfoque automático).

[E] While holding down focus lock button (1), lightly press shutter release (2) one step—and stop (click 2). (With shutter release (2) held in place, the shutter fires when focus lock button (1) is let go. If shutter release (2) is pressed too strongly the shutter will fire, so please be careful).

[G] Den Entfernungsspeicher-Knopf (1)

gedrückt halten und den Auslöser (2) eine Stufe drücken—und stoppen (Klickton 2). (Wenn der Auslöser (2) so gehalten wird, wird der Verschluss ausgelöst, sobald der Entfernungsspeicher-Knopf (1) losgelassen wird. Vorsicht: Wird der Auslöser (2) zu stark gedrückt, wird der Verschluss ausgelöst).

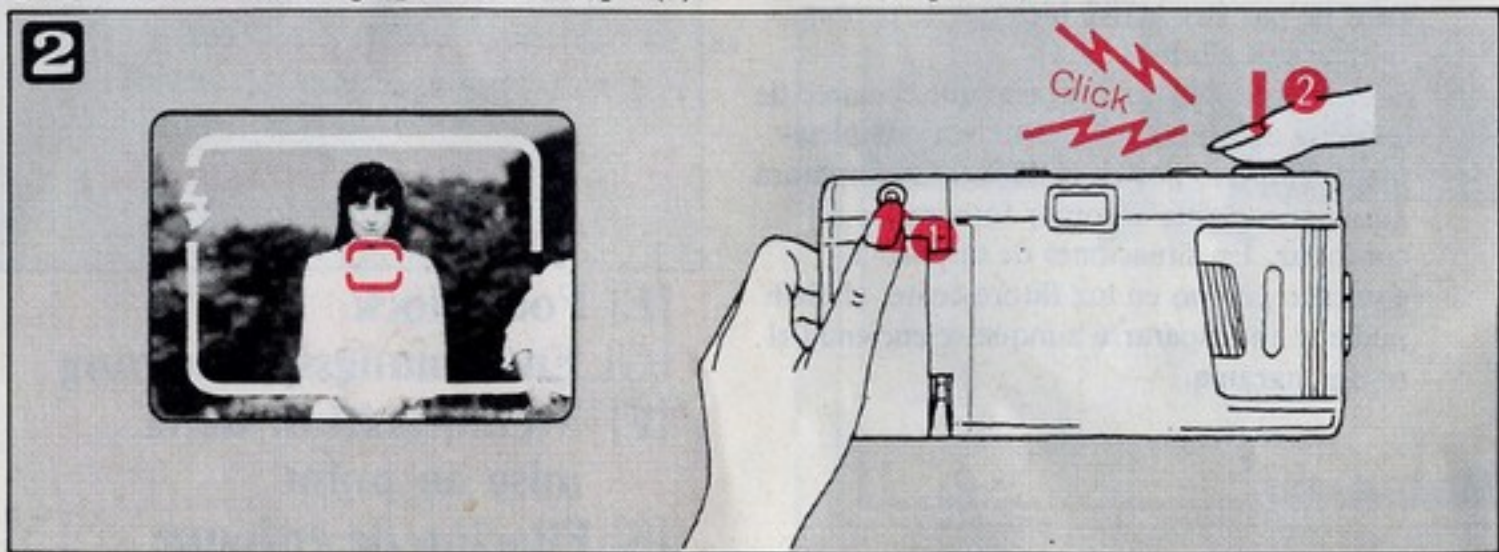
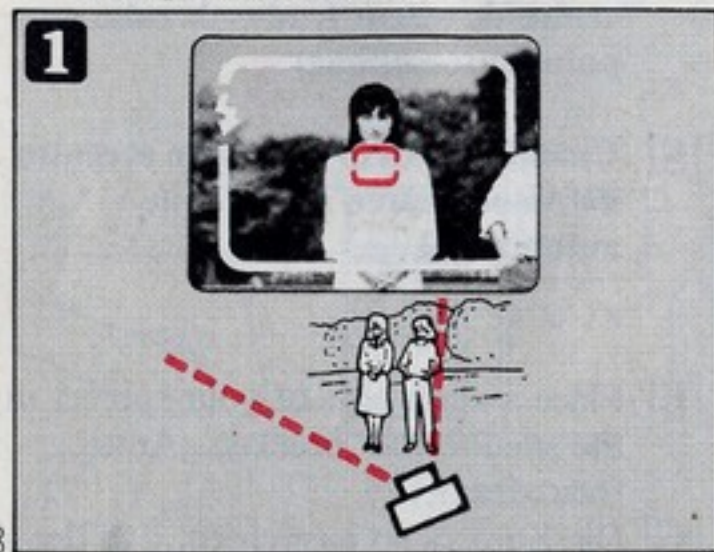

[F] En maintenant le bouton de verrouillage de mise au point (1) enfoncé, appuyer légèrement sur le déclencheur (2) d'un cran—et arrêter (déclat 2). (Le déclencheur (2) étant maintenu en place, l'obturateur est déclenché lorsque le bouton de verrouillage de mise au point (1) est relâché. Si le déclencheur (2) est trop enfoncé, l'obturateur sera déclenché. Faire attention).

[S] Mientras mantiene oprimido el botón de fijación del enfoque (1), presione suavemente el disparador (2) hasta el primer paso—y deténgase (paso 2). (Manteniendo en posición el disparador (2), el obturador se dispara al soltar el botón de fijación de enfoque (1). Tenga cuidado de no oprimir con fuerza el disparador (2) porque se puede disparar el obturador).

[E] Keeping everything as set, recompose the picture and shoot (snap 3). While holding down the focus lock button, lifting your finger from the shutter release removes the focus lock, the focus can in this way be locked and unlocked repeatedly.

[G] Alle Einstellungen beibehalten, die Kamera auf das Motiv ausrichten und

auslösen (Bild 3). Wenn bei gedrückt gehaltenem Entfernungsspeicher-Knopf der Auslöser losgelassen wird, wird die gespeicherte Entfernung gelöscht. Auf diese Weise kann die Entfernung wiederholt gespeichert und gelöscht werden.

[F] En conservant tout ensemble, recomposer la photo et déclencher

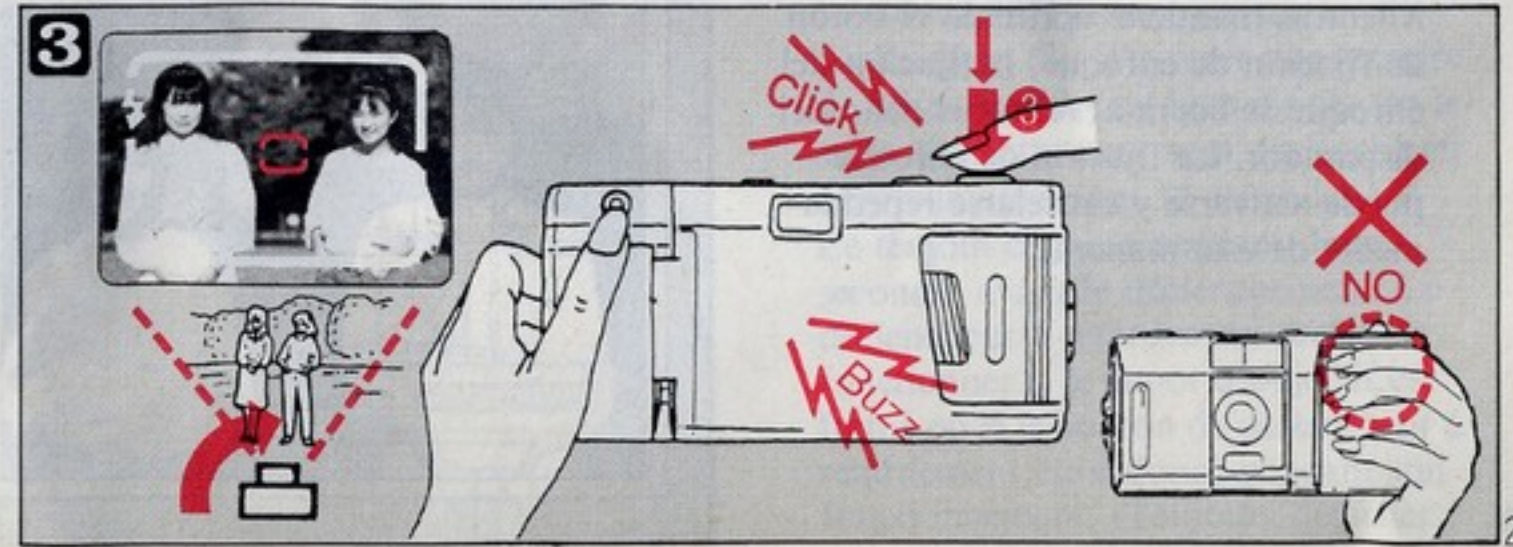

(photo 3). En maintenant le bouton de verrouillage de mise au point enfoncé, le verrouillage est libéré lorsque l'on relâche le déclencheur; il est ainsi possible de verrouiller et déverrouiller la mise au point de manière répétée.

- [S] Conservando los ajustes hechos, recomponga el tema y dispare (paso 3). Mientras mantiene oprimido el botón de fijación de enfoque, la fijación del enfoque se libera al retirar el dedo del disparador. La fijación de enfoque puede activarse y cancelarse repetidamente de esta manera.

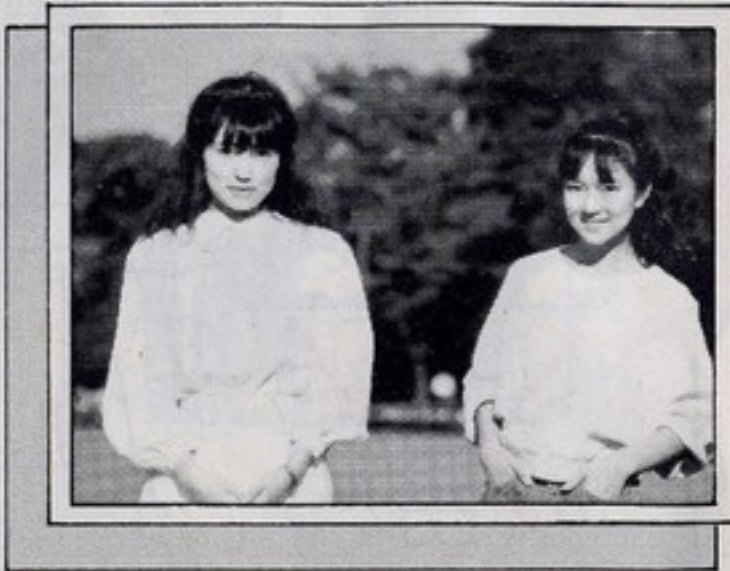

[E] Use of the Self-Timer

[G] Verwendung des
Selbstaüslösers

[F] Utilisation du déclencheur
à retardement

[S] Uso del disparador
automático

[E] While depressing the self-timer button (1), press the shutter release (2). Make sure the auto focus frame is pointed at your subject. (The shutter will fire in about 12 seconds.) The lamp will blink for two seconds before the shutter fires. The self-timer will stop functioning if the lens barrier is closed or the self-timer button is pressed

while it is running. (Always detach the camera from the tripod before opening the camera back).

[G] Den Selbstausröserknopf (1) gedrückt halten und den Auslöser (2) drücken. Dabei sicherstellen, daß der Autofokus-Rahmen auf das Motiv ausgerichtet ist. (Das Auslösen erfolgt nach etwa 12 Sekunden.) Zwei Sekunden vor dem

Auslösen fängt die Lampe an zu blinken. Der Selbstausröser arbeitet nicht, wenn der Objektiv-Verschluß geschlossen wird oder die Selbstausröser-Taste während des Betriebs des Selbstausrölers gedrückt wird. (Grundsätzlich die Kamera vom Stativ abnehmen, bevor die Kamera-Rückwand geöffnet wird).

[F] En enfonçant le bouton déclencheur à retardement (1), appuyer sur le déclencheur (2). S'assurer que le cadre de mise au point est bien dirigé vers le sujet. (L'obturateur sera déclenché en approximativement 12 secondes.) Le témoin clignote pendant deux secondes avant le déclenchement. Le déclencheur à retardement arrête de fonctionner si le capot d'objectif est fermé ou si le bouton de déclencheur à retardement est enfoncé pendant son fonctionnement. (Toujours détacher

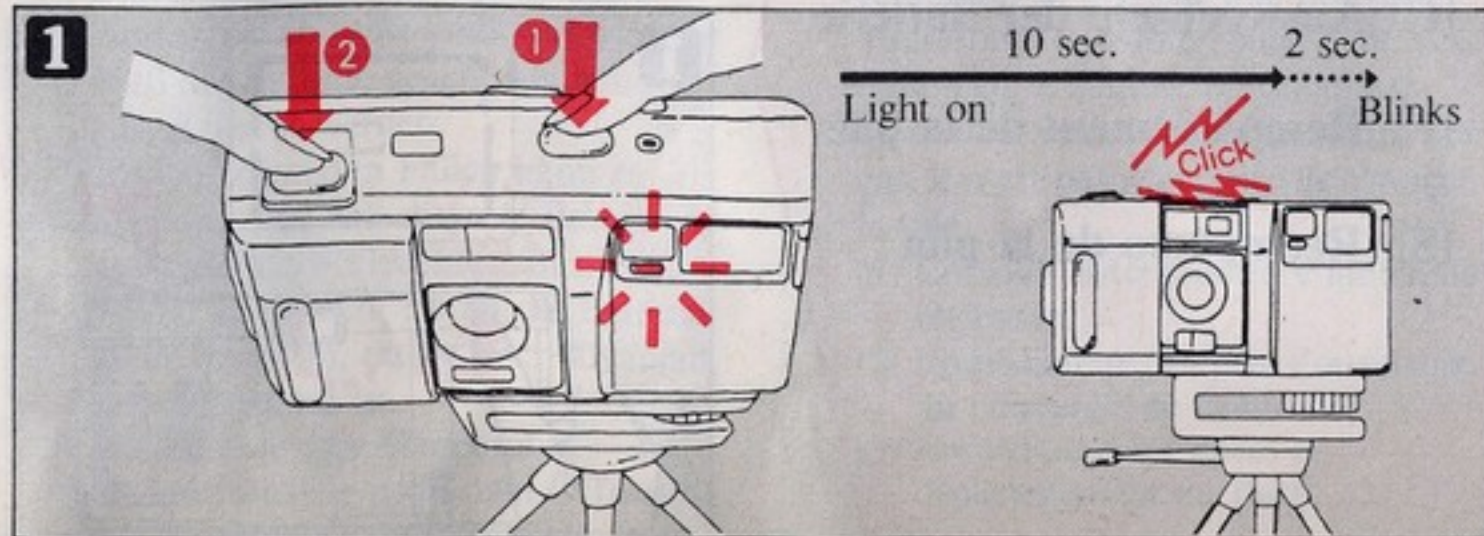

l'appareil du pied avant d'ouvrir le dos de l'appareil).

- [S] Oprima el disparador (2) mientras oprime el botón del disparador automático (1). Asegúrese de que el marco de enfoque automático está apuntando al sujeto. (El disparador se disparará a los 12 segundos aproximadamente.) El testigo parpadeará durante 2 segundos antes de que el obturador se dispare. El disparador automático dejará de funcionar si se cierra el protector del objetivo o si se oprime de nuevo el botón del mismo. (Separe siempre la cámara del trípode antes de abrir la tapa posterior de la cámara).

[E] Replacing the battery

[G] Auswechseln der Batterie

[F] Remplacement de la pile

[S] Reemplazo de la pila

- [E] If a red lamp lights up for an instant when the shutter release is lightly pressed one step while holding down the focus lock button, please replace the battery with a new one. However, the red lamp may automatically turn on in the following cases, too. In these cases, you need not change the battery.

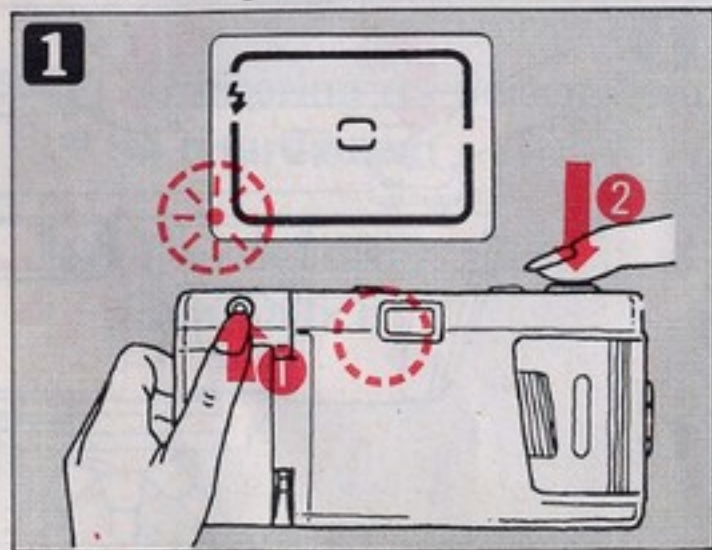

- (1) When the temperature is low;
- (2) Immediately after the lens barrier is opened;
- (3) Immediately after the flash has fired.

[G] Wenn eine rote Lampe kurz aufleuchtet, wenn bei gedrückt gehaltenem Entfernungsspeicher-Knopf der Auslöser eine Stufe gedrückt wird, muß die Batterie gegen eine neue ausgetauscht werden.

In den folgenden Fällen kann es vorkommen, daß die rote Lampe automatisch aufleuchtet. In diesen Fällen ist es nicht nötig, die Batterie auszuwechseln, da sie noch in einem guten Zustand ist.

- (1) Bei niedriger Temperatur.
- (2) Unmittelbar nach dem Öffnen der Objektiv-Verschlußkappe.

(3) Unmittelbar nach dem Auslösen des Blitzes.

[F] Si un témoin rouge s'allume pendant un instant lorsque le déclencheur est légèrement enfoncé d'un cran tout en maintenant le bouton de verrouillage de mise au point enfoncé, prière de remplacer la pile par une nouvelle.

Toutefois, le témoin rouge peut également s'allumer automatiquement dans les cas suivants. Dans ces cas, il n'est pas nécessaire de changer la pile.

- (1) Lorsque la température ambiante est basse;
- (2) Immédiatement après l'ouverture du couvercle de l'objectif;
- (3) Immédiatement après le déclenchement du flash.

[S] Cambie la pila por una nueva cuando se encienda un instante el testigo rojo al oprimir suavemente el disparador un paso al tiempo que se está oprimiendo el botón de fijación de enfoque.

No obstante, el testigo rojo también pudiera encenderse en los casos siguientes. En estos casos, no es necesario cambiar la pila porque está en buenas condiciones.

- (1) Cuando la temperatura es baja.
- (2) Inmediatamente después de abrir el protector del objetivo.
- (3) Inmediatamente después de haberse disparado el flash.

- [E] Open the battery compartment cover.
- [G] Die Batteriefach-Abdeckung öffnen.
- [F] Retirer le couvercle du compartiment de la pile.
- [S] Abra la tapa del compartimiento de la pila.

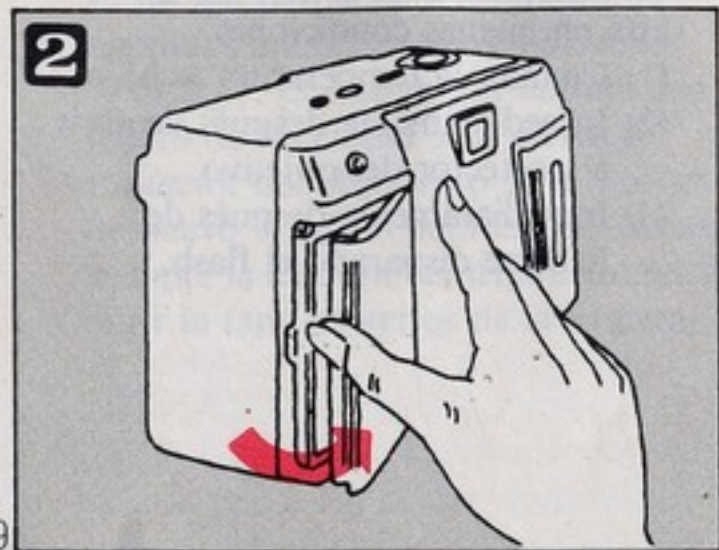

- [E] Remove the battery.
(Pull the red tape.)
- [G] Die Batterie entnehmen.
(Das rote Band ziehen.)
- [F] Retirer la pile.
(Tirer le ruban rouge.)
- [S] Quite la pila.
(Tire de la cinta roja.)

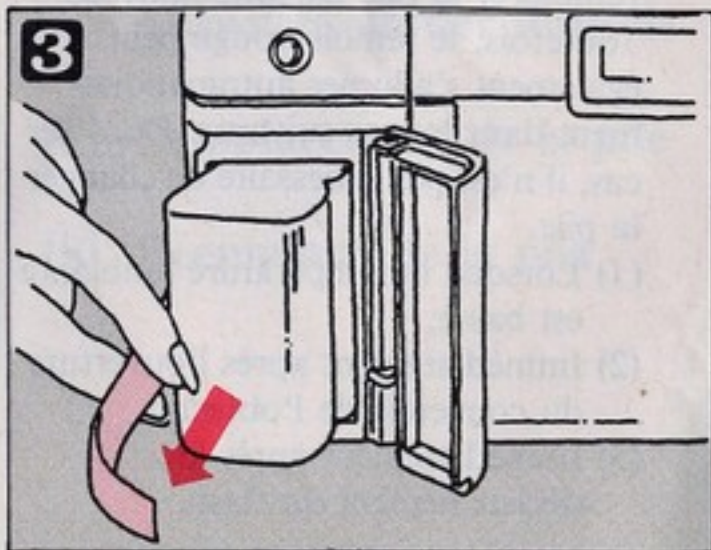

- [E] Insert the new battery correctly as indicated below. (Use a 6V Lithium Battery Pack and insert it after pulling out the red tape.)
- [G] Die Batterie einlegen, siehe die untere Abbildung. (Einen 6 V Lithium-Batteriesatz verwenden und nach dem Herausziehen des roten Bandes einsetzen.)

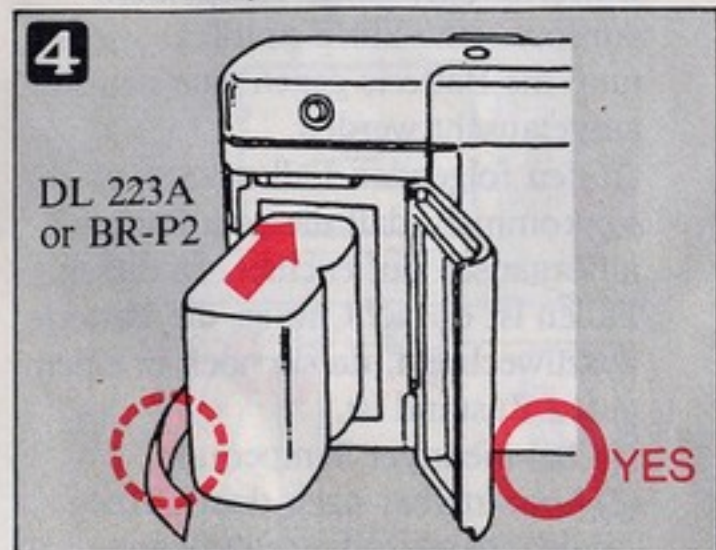

- [F] Mettre la nouvelle pile correctement en place comme indiqué ci-dessous. (Utiliser une pile au lithium de 6 V et l'insérer après avoir sorti le ruban rouge.)
- [S] Inserte correctamente la pila, tal como se indica abajo. (Use una pila de litio de 6V e insértela después de tirar de la cinta roja.)



- [E] Close the battery compartment cover.
- [G] Die Batteriefach-Abdeckung schließen.
- [F] Fermer le couvercle du compartiment de la pile.
- [S] Cierre la tapa del compartimiento de la pila.

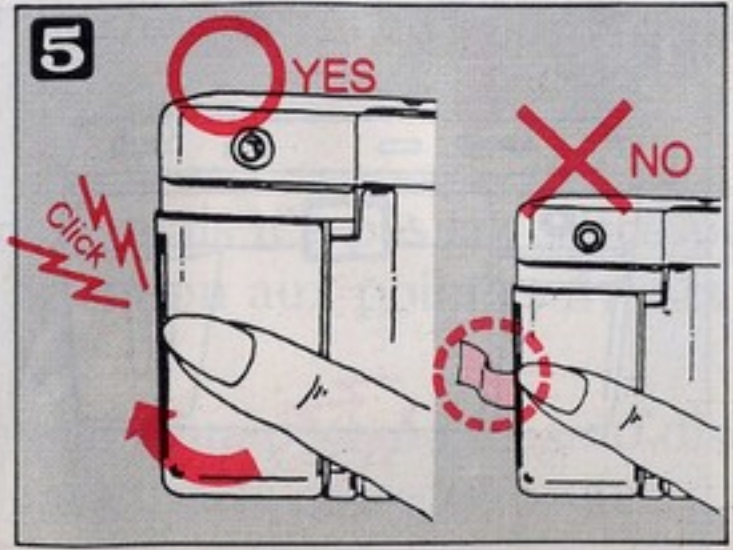

- [E] Take care that the red tape is not caught by the battery compartment cover.
- [G] Darauf achten, daß das rote Band nicht von der Batteriefach-Abdeckung eingeklemmt wird.
- [F] Faire attention à ce que le ruban rouge ne soit pas pris dans le couvercle du compartiment de la pile.
- [S] Tenga cuidado de que la cinta roja no quede pillada por la tapa del compartimiento de la pila.

- [E] Unloading the film in the middle of a roll**
- [G] Entnehmen des Films in der Mitte der Filmrolle**
- [F] Déchargement du film au milieu d'un rouleau**
- [S] Cómo descargar la película a la mitad del carrete**

- [E]** Press the rewind button with a ball-point pen or a similar sharp-pointed object. The film will be automatically rewound. Do not press the button too strongly. When the motor stops running, open the camera back and take out the cartridge. (🔧 P. 14)
- [G]** Den Rückspulknopf mit einem Kugelschreiber oder einem ähnlichen

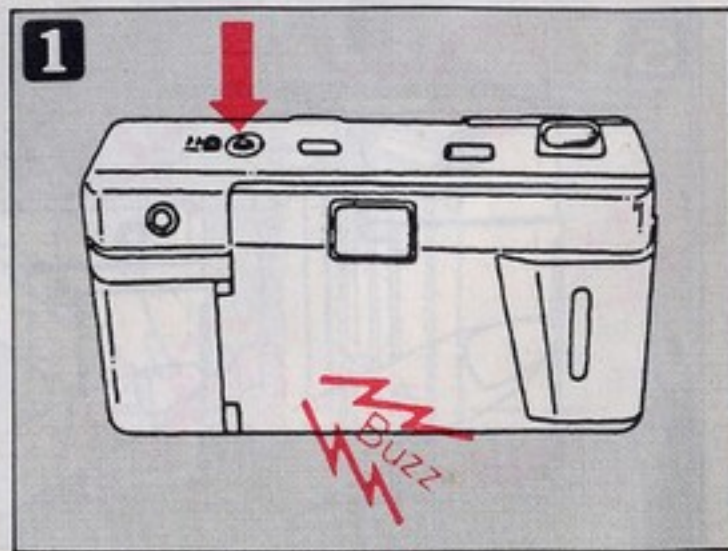

- spitzen Gegenstand drücken. Dann wird der Film automatisch zurückgespult. Den Knopf nicht zu stark drücken. Sobald der Motor stoppt, die Kamera-Rückwand öffnen und die Filmpatrone entnehmen. (🔧 S. 14)
- [F]** Enfoncer le bouton de rebobinage avec un stylo à bille ou autre objet pointu similaire. Le film sera automatiquement rebobiné. Ne pas trop enfoncer le bouton. Lorsque le moteur s'arrête, ouvrir le dos de l'appareil et sortir la cartouche de film. (🔧 P. 14)
- [S]** Accione el botón de rebobinado con un bolígrafo u otro objeto similar que sea puntiagudo. La película se rebobinará automáticamente. No lo oprima con demasiada fuerza. Abra la tapa posterior y extraiga el cartucho cuando el motor deje de funcionar. (🔧 Pág. 14)

[E] Care for the weatherproof camera

[F] Précautions d'emploi pour l'appareil étanche

[G] Pflege der wassergeschützten Kamera

[S] Cuidados de la cámara resistente al agua

[E] AF-1 is a weatherproof camera but is not designed for underwater use. Please note the following warning and use it correctly.

[G] Die AF-1 ist eine wettergeschützte Kamera, aber nicht für Unterwasser-Verwendung vorgesehen. Bitte beachten Sie die folgenden Hinweise, um die Kamera richtig zu verwenden.

[F] L'AF-1 est un appareil étanche mais n'a pas été conçu pour une utilisation sous-marine. Nous vous prions de faire attention aux points suivants et de bien utiliser l'appareil.

[S] La cámara AF-1 es resistente al agua pero no ha sido diseñada para usarla debajo del agua. Observe lo siguiente para usarla correctamente.

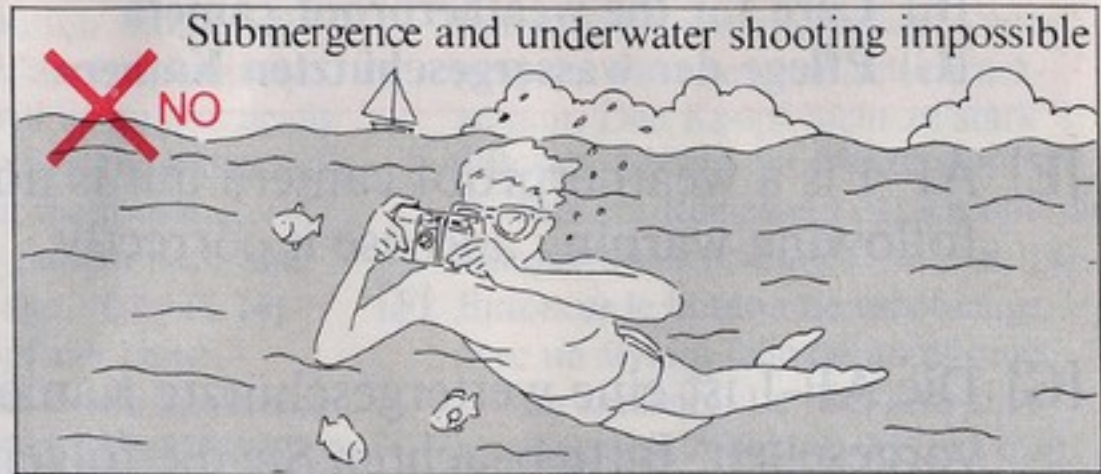

[E] If the camera has been splashed by seawater, sand, mud, beverage, etc., clean the camera with soft wet cloth and then wipe with soft dry cloth. It is possible to clean this weatherproof camera in a shallow bowl of fresh water if needed within a few seconds. Make sure that the camera back and battery cover are tightly closed. Avoid direct contact with water pressure from a running faucet. Do not use heat of any kind to wash and dry. Rubber gaskets are placed inside the camera back. Check the gaskets for wear and tear and carefully remove any sand and dust from gaskets to keep them weatherproof. Replacement of the gaskets is to be expected after approximately three years of normal use.

Contact your nearest Olympus service station if gaskets are damaged or need replacement.

[G] Falls Seewasser, Sand, Schmutz, Getränke usw. an die Kamera geraten sind, die Kamera mit einem weichen, feuchten Tuch reinigen und mit einem weichen, trockenen Tuch nachwischen. Diese wettergeschützte Kamera kann erforderlichenfalls für einige Sekunden in einer flachen Schüssel mit Frischwasser gereinigt werden. Unbedingt darauf achten, daß die Kamerarückwand und der Batteriefachdeckel fest geschlossen sind. Direkten Kontakt mit Wasserdruck von fließendem Wasser vermeiden. Zum Reinigen und Trocknen keine Wärme irgendwelcher Art verwenden.

In der Kamerarückwand befinden sich Gummidichtungen. Diese Dichtungen sorgfältig auf Verschleiß überprüfen und Sand und Staub von den Dichtungen entfernen, um sie wasserdicht zu halten. Nach etwa drei Jahren normaler Verwendung müssen die Dichtungen erneuert werden.

Wenden Sie sich an einen Olympus-Fachhändler, wenn die Dichtungen beschädigt sind oder erneuert werden müssen.

[F] Si l'appareil a été éclaboussé par de l'eau de mer, du sable, de la boue, une boisson quelconque, etc., le nettoyer avec un tissu doux humide, puis l'essuyer avec un tissu doux sec. En cas de besoin, il est possible de nettoyer cet appareil étanche dans

un récipient peu profond contenant de l'eau douce. S'assurer que le couvercle de pile et le dos de l'appareil sont bien fermés. Eviter tout contact direct avec l'eau sous pression d'un robinet. Ne pas utiliser de chaleur pour le nettoyage et le séchage de l'appareil.

Les joints en caoutchouc sont placés à l'intérieur du dos de l'appareil. Vérifier le degré d'usure des joints et voir s'ils sont déchirés. Retirer soigneusement tout le sable des joints pour maintenir l'étanchéité de l'appareil. Le remplacement des joints doit normalement être effectué après trois années d'utilisation normale.

Contactez le centre de service Olympus le plus proche si les joints sont endommagés ou doivent être

remplacés.

[S] Si se ha salpicado agua de mar, arena, barro, bedidas, etc., en la cámara, límpiela con un paño suave húmedo y séquela con un paño seco. Esta cámara se puede limpiar en un recipiente con agua limpia, en caso necesario. Asegúrese de que el respaldo y la tapa de la pila están perfectamente cerrados. Evite el contacto directo con agua a presión, como la que fluye por el grifo. No emplee calor para lavarla ni secarla. Las juntas de goma están dentro del respaldo. Compruebe si están desgastadas o rotas y elimine con cuidado la arena o polvo para conservar la hermeticidad de la cámara. Las juntas deben reemplazarse a los tres años de uso normal.

Póngase en contacto con su centro de servicio Olympus si las juntas están dañadas o si fuera necesario reemplazarlas.

[E] Care and Storage

[G] Pflege und Aufbewahrung

[F] Précautions et rangement

[S] Cuidados y almacenamiento

[E] Take care in handling the camera.
(Do not try to disassemble it yourself.
Do not touch on the DX read-off
contacts. Do not use thinner, benzine
or organic solvents.)
Do not touch the rubber gasket on
the battery compartment cover and

the rubber gasket on the camera back
with your finger and do not take
them out.
Do not put the used battery into fire
and do not heat, disassemble and
short it.
Do not wipe the lens inside the body.

Do not tighten the tripod screw too
much.

[G] Sorgsam mit der Kamera umgehen.
(Versuchen Sie nicht, selber Repara-
turen durchzuführen. Die DX-
Kontakte nicht berühren. Farbver-
dünner, Benzin und andere
organische Lösungsmittel dürfen
nicht verwendet werden.)
Die Gummidichtung der Batteriefach-

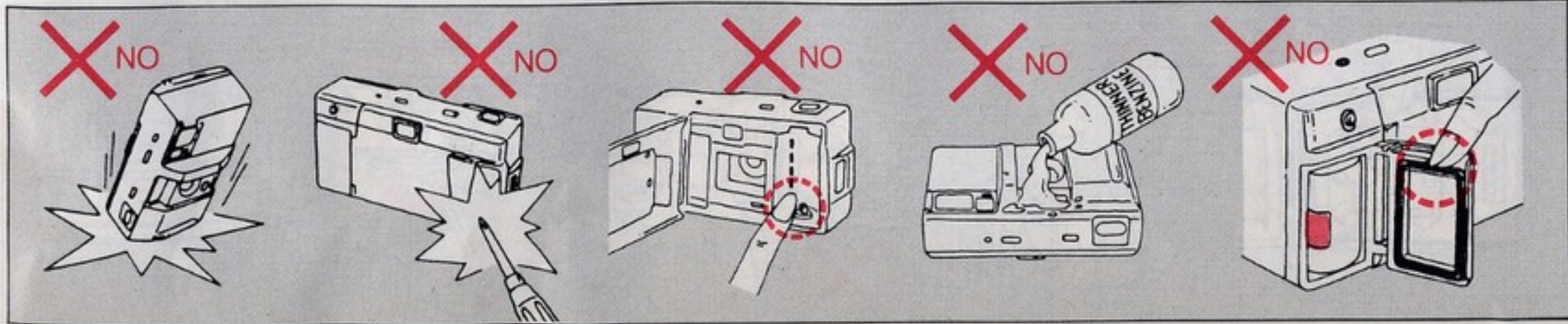

Abdeckung und die Gummidichtung der Kamera-Rückwand nicht mit den Fingern berühren und diese Teile nicht herausnehmen. Entladene Batterien nicht ins Feuer werfen oder erhitzen, öffnen oder kurzschließen. Nicht das Objektiv im Gehäuse wischen. Die Stativschraube nicht zu fest anziehen.

[F] Faire attention en manipulant

l'appareil.
(Ne pas essayer de le démonter soi-même. Ne pas toucher les contacts de lecture DX. Ne pas utiliser de diluant, benzène ou autres solvants organiques.) Ne pas toucher le joint en caoutchouc du couvercle du compartiment de la pile et du dos de l'appareil avec les doigts et ne pas enlever les joints. Ne pas mettre la pile usée dans

un feu et ne pas la chauffer, la démonter ou la court-circuiter. Ne pas essayer l'objectif à l'intérieur du boîtier. Ne pas trop serrer la vis du pied.

[S] Tenga cuidado al manejar esta cámara.
(No trate de desarmarla usted mismo ni toque los contactos de lectura del patrón DX. No emplee solventes, bencina ni otros disolventes orgánicos.) No toque con el dedo las

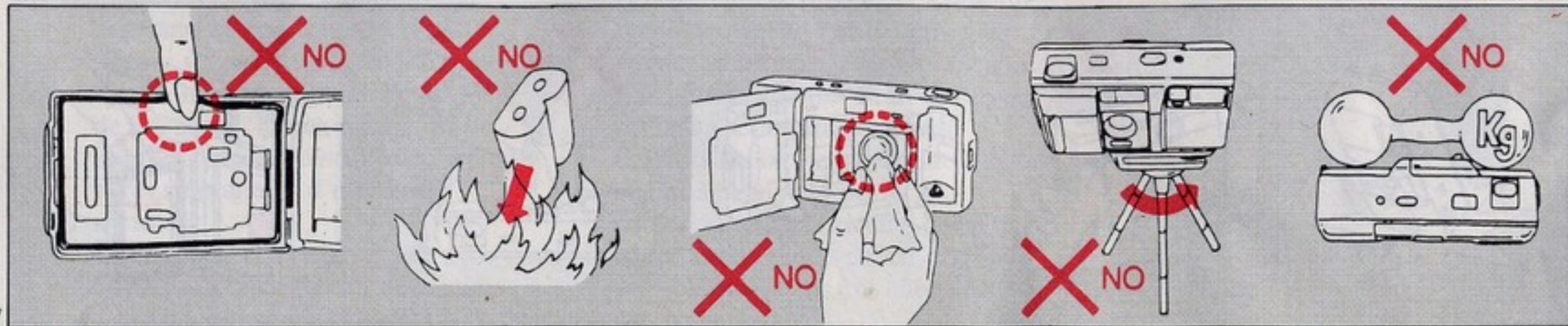

juntas de goma situadas en la tapa del compartimiento de las pilas y la tapa posterior de la cámara, y no las quite de su sitio. No eche las pilas gastadas al fuego ni las caliente, desarme o cortocircuite. No limpie la lente que hay dentro del cuerpo. No apriete excesivamente el tornillo del trípode.

[E] Guard against the temperature and

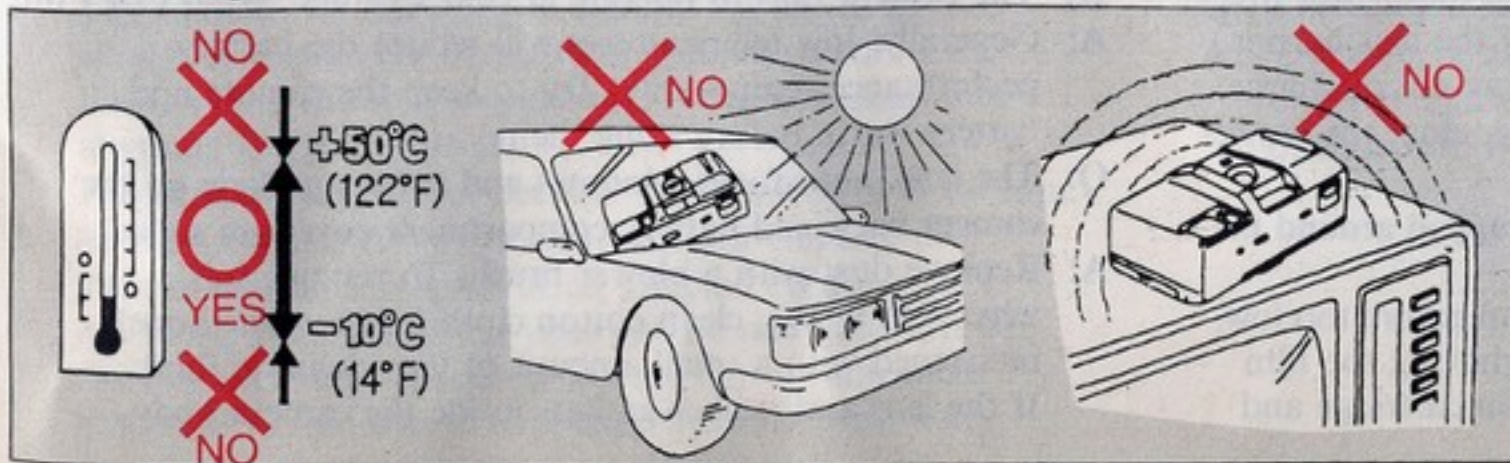

magnetic fields.

- [G] Die Kamera nie hohen Temperaturen und Magnetfeldern aussetzen.
 [F] Faire attention aux températures élevées et aux champs magnétiques.
 [S] No la acerque a campos magnéticos y evite temperaturas elevadas.
 [E] In case of malfunction, take the camera to your nearest Olympus

service station.

- [G] Wenden Sie sich bei Fehlfunktionen der Kamera an einen Olympus-Fachhändler.
 [F] En cas de mauvais fonctionnement, confier l'appareil au service après-vente Olympus le plus proche.
 [S] En caso de que funcione incorrectamente, lleve la cámara al taller de servicio Olympus más cercano.

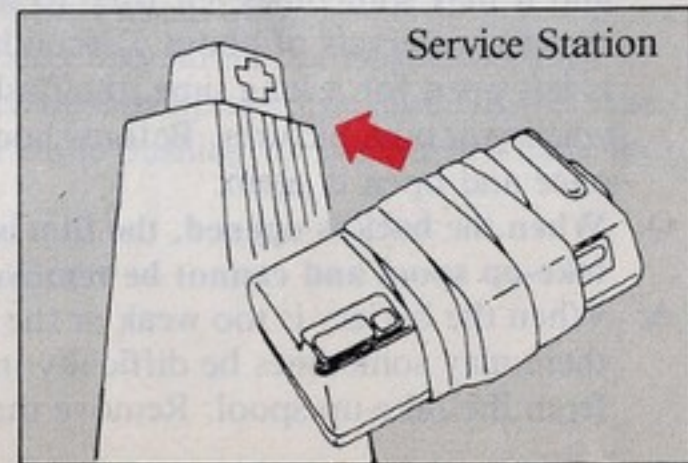

[E] QUESTIONS AND ANSWERS

Q: The camera does not operate. What shall I do?

A: (1) Open the lens barrier fully. (2) Make sure there is a battery in the camera, or the battery may be spent.
(3) The shutter may not operate if the picture is framed with a sun in the center.

Q: The flash does not fire.

A: If flash pictures are taken in succession with weak batteries, the flash will take longer time to recharge itself and it may sometimes not fire. To insure that it will fire, shoot at intervals of about 5 seconds. If the lens barrier is left open for a long time, the flash may not discharge when you take pictures. Before shooting, close the barrier once and open it again.

Q: When the back is opened, the film is wrapped around the take-up spool and cannot be removed.

A: When the battery is too weak or the temperature too low, there may sometimes be difficulty in removing the film from the take-up spool. Remove the film cartridge and

lift up the film protruding from it. Press down on the take-up spool (see page 46) from above, move the film towards the direction of wind-up, and pull the film out of the camera.

Q: How long does the battery last?

A: Battery life is approx. 4 years (with Panasonic BR-P2), calculated using a 24-exposure roll per month, half the shots with flash. (approx. 5 years with Duracell DL 223A).

Q: The camera fails to operate in cold weather. What can I do?

A: Generally, low temperatures will reduce the battery performance temporarily. Try to keep the camera and battery warm before using them.

Q: The lens, auto-focus windows and rubber gaskets on the camera back and battery compartment cover are soiled.

A: Remove dust with a blower brush. To remove soil, wipe with a soft, clean cotton cloth (once washed one) moistened with a small amount of lens cleaning fluid. If the lens and rubber gaskets inside the camera body

are soiled, simply blow off dust with a blower brush.

Q: I want to buy a new battery.

A: Please ask your camera shop or nearest Olympus service station.

Q: The camera operates without film in it.

A: If the lens barrier is open, the shutter will fire (and the flash will fire in low light situations) by depressing the shutter release, even if there is no film in the camera. The camera will not operate at all if the barrier is closed. Although the camera may become warm if the flash is fired in rapid succession, it does not mean that anything is wrong with it.

Q: The camera has got wet because I took pictures in the rain.

A: As the Olympus AF-1 is a weatherproof camera, its internal mechanism is not at all affected even if it gets wet in the rain. However, your picture may not turn out sharp if there are waterdrops on the lens or autofocus windows. Before use, always wipe them off with a dry

cloth.

Q: Pictures are unsharp.

A: In the following cases, the camera's autofocus mechanism may not function properly. Use the focus lock to take your picture.

- (1) Shiny objects
- (2) Black objects
- (3) Pictures taken through a glass window or wire net
- (4) Flames or smoke
- (5) The sun is included in the picture frame

Q: The camera back won't open.

A: The camera back may sometimes not open smoothly under the influence of atmospheric pressure. In this case, open it with hand while pushing up the camera back lock.

[G] FRAGEN UND ANTWORTEN

F: Die Kamera arbeitet nicht. Was soll ich machen?

A: (1) Den Objektiv-Verschluß vollständig öffnen.
(2) Überprüfen, ob eine Batterie eingelegt ist oder ob die Batterie entladen ist. (3) Der Verschluß arbeitet eventuell nicht, wenn die Kamera direkt auf die Sonne gerichtet ist.

F: Der Blitz arbeitet nicht.

A: Wenn bei schwachen Batterien mehrere Blitzaufnahmen hintereinander gemacht werden, braucht der Blitz mehr Zeit zum Aufladen und zündet manchmal nicht. Zwischen den Aufnahmen etwa 5 Sekunden warten, um Zünden des Blitzes sicherzustellen. Der Blitz löst eventuell nicht aus, wenn der Objektiv-Verschluß längere Zeit geöffnet war. Daher sollte der Objektiv-Verschluß vor der Aufnahme einmal geschlossen und wieder geöffnet werden.

F: Nach Öffnen der Rückwand ist der Film um die Aufwickelspule gewickelt und kann nicht entnommen werden.

41 **A:** Bei schwacher Batterie oder niedriger Temperatur kann

es manchmal schwierig sein, den Film von der Aufwickelspule zu lösen. In solchen Fällen die Filmpatrone entnehmen und den daraus hervorragenden Film anheben. Die Aufwickelspule von oben herunterdrücken (siehe Seite 46), den Film in Aufwickelrichtung bewegen und aus der Kamera ziehen.

F: Wie lange kann die Batterie verwendet werden?

A: Batterielebensdauer ca. 4 Jahre (mit Panasonic BR-P2) bei einem Film mit 24 Aufnahmen pro Monat, davon die Hälfte mit Blitz. (ca. 5 Jahre mit Duracell DL 223A).

F: Die Kamera arbeitet nicht bei niedriger Temperatur. Was kann ich machen?

A: Durch Kälte nimmt die Batterieleistung kurzzeitig ab. Daher sollten die Kamera und die Batterie warmgehalten werden.

F: Das Objektiv, die Autofokus-Fenster und die Gummidichtungen von Kamera-Rückwand und Batteriefach-Abdeckung sind verschmutzt.

A: Staub mit einem Blasepinsel entfernen. Schmutz mit einem weichen, sauberen Baumwolltuch (das bereits

einmal gewaschen wurde), das mit etws Objektivreinigungsflüssigkeit befeuchtet ist, entfernen. Wenn das Objektiv und die Gummidichtungen im Kameragehäuse verschmutzt sind, den Staub einfach mit einem Blasepinsel wegblasen.

F: Ich möchte eine neue Batterie kaufen.

A: Wenden Sie sich an einen Olympus-Fachhändler.

F: Die Kamera arbeitet, wenn kein Film eingelegt ist.

A: Wenn der Objektiv-Verschluß geöffnet ist, wird durch Drücken des Auslösers der Verschluß ausgelöst (und der Blitz bei schwacher Beleuchtung), auch wenn kein Film eingelegt ist. Die Kamera arbeitet nicht, wenn der Objektiv-Verschluß geschlossen ist. Wenn in rascher Folge Blitzaufnahmen gemacht werden, kann sich die Kamera erwärmen, das ist aber kein Grund zur Beunruhigung.

F: Beim Fotografieren im Regen ist die Kamera naß geworden.

A: Da die Olympus AF-1 eine wassergeschützte Kamera ist, besteht für den inneren Mechanismus keine Gefahr,

wenn die Kamera im Regen naß wird. Es kann jedoch vorkommen, daß die Aufnahmen nicht scharf werden, wenn sich auf dem Objektiv oder auf den Autofokus-Fenstern Wassertropfen befinden. Daher sollten diese Teile vor der Aufnahme mit einem trockenen Tuch abgewischt werden.

F: Die Bilder sind nicht scharf.

A: In den folgenden Fällen arbeitet der Autofokus-Mechanismus der Kamera nicht ordnungsgemäß. In diesen Fällen die Fokus-Verriegelung verwenden.

(1) glänzende Gegenstände

(2) schwarze Gegenstände

(3) Aufnahmen durch Glas oder Drahtnetzen

(4) Flammen und Rauch

(5) Wenn die Sonne im Sucher sichtbar ist.

F: Die Kamerarückwand öffnet sich nicht.

A: Aufgrund des atmosphärischen Drucks öffnet sich die Rückwand manchmal nicht gut. In diesem Fall die Rückwandentriegelung nach oben drücken und die Rückwand mit der Hand öffnen.

[F] QUESTIONS ET REPONSES

Q: L'appareil ne fonctionne pas. Que dois-je faire?

R: (1) Ouvrez complètement le capot de l'objectif.

(2) S'assurer qu'il y a une pile dans l'appareil ou la pile peut être épuisée. (3) Le déclencheur peut ne pas fonctionner si la photo est centrée sur le soleil.

Q: Le flash ne fonctionne pas.

R: Si les photos au flash sont prises en succession avec des piles faibles, le flash nécessitera plus de temps pour se recharger et il peut ne pas se déclencher. Pour assurer le déclenchement du flash, prendre les photos à des intervalles d'environ 5 secondes. Il sera toujours activé si vous prenez les photos à des intervalles d'environ cinq secondes. Si le capot de l'objectif est laissé ouvert pendant longtemps, le flash peut ne pas être activé lorsque vous prenez des photos. Avant la prise de vues, fermez une fois le capot et ouvrez le de nouveau.

Q: Lorsque le dos est ouvert, le film est enroulé autour de la bobine d'enroulement et ne peut être retiré.

R: Lorsque la batterie est trop faible ou que la température ambiante est basse, il peut quelques fois être difficile de retirer le film de la bobine d'enroulement. Retirer la cartouche de film et relever la partie du film qui en sort. Enfoncer la bobine d'enroulement (voir page 46) par dessus, déplacer le film dans le sens de l'enroulement et retirer le film de l'appareil.

Q: Combien de temps dure la pile?

R: La durée de vie de la pile est d'approximativement 4 ans (avec piles Panasonic BR-P2), calculée en utilisant un film de 24 poses par mois, la moitié des photos prise avec le flash. (Approx. 5 ans avec des piles Duracell DL 223A).

Q: L'appareil ne fonctionne pas lorsqu'il fait froid. Que puis-je faire?

R: En général, les basses températures réduisent temporairement les performances de la pile. Essayez de garder l'appareil et la pile au chaud avant de les utiliser.

Q: L'objectif, les fenêtres de mise au point automatique et les joints en caoutchouc sur le dos de l'appareil et le couvercle du compartiment de la pile sont sales.

R: Retirez la poussière avec une poire soufflante. Pour éliminer la saleté, essuyez avec un tissu en coton doux et propre (lavé une fois), humidifié avec une petite quantité de liquide de nettoyage d'objectif. Si l'objectif et les joints en caoutchouc à l'intérieur du boîtier sont sales, éliminez simplement la poussière avec une poire.

Q: Je veux acheter une nouvelle pile.

R: Demandez, s'il vous plait, à votre revendeur d'appareil photo ou au service après-vente Olympus le plus proche.

Q: L'appareil fonctionne sans film.

R: Si le capot de l'objectif est ouvert, l'obturateur se déclenchera (et le flash partira si la luminosité est faible) en appuyant sur le déclencheur, même s'il n'y a pas de film dans l'appareil. L'appareil ne fonctionnera pas du tout si le capot est fermé. Bien que l'appareil puisse s'échauffer lorsque le flash fonctionne en succession rapide, cela ne constitue pas un problème.

Q: L'appareil est mouillé car j'ai pris des photos sous la pluie.

R: Comme l'Olympus AF-1 est un appareil étanche à la pluie, son

mécanisme interne n'est pas affecté même si l'appareil est mouillée par la pluie. Toutefois, les photos peuvent être floues s'il y a des gouttes d'eau sur l'objectif ou les fenêtres de mise au point automatique. Il faut toujours les essuyer avec un tissu sec avant de prendre des photos.

Q: Les photos sont floues.

R: Dans les cas suivants, le mécanisme de mise au point automatique de l'appareil ne fonctionne pas correctement. Utilisez le verrou de mise au point pour prendre votre photo. (1) Objets brillants (2) Objets noirs (3) Photos prises à travers une fenêtre ou un filet (4) Flammes ou fumée (5) Le soleil dans le cadre de la photo

Q: Le dos de l'appareil ne s'ouvre pas.

R: Le dos de l'appareil peut quelques fois ne pas s'ouvrir normalement sous l'influence de la pression atmosphérique. Dans ce cas, l'ouvrir à la main en poussant le verrou du dos de l'appareil.

[S] PREGUNTAS Y RESPUESTAS

P: La cámara no funciona. ¿Qué hacer?

R: (1) Abra totalmente el protector del objetivo.

(2) Asegúrese de que está cargada la pila en la cámara, ya que pudiera ser que esté descargada. (3) El obturador no funcionará si se dispara apuntando directamente al sol.

P: El flash no se dispara.

R: Si se toman fotografías en serie cuando la pila está poco cargada, se tardará más tiempo en recargar el flash y algunas veces no se disparará. Para asegurar el disparo del flash, dispare a intervalos de 5 segundos. Si el protector del objetivo se ha dejado abierto durante mucho tiempo, el flash pudiera no dispararse al tomar fotografías. Antes de disparar, cierre el protector y vuelva a abrirlo.

P: Cuando se abre la tapa posterior, la película está enrollada en el carrete receptor y no puede sacarse.

R: Cuando la pila está casi agotada o la temperatura es muy baja, pudiera haber veces en que es difícil sacar la película del carrete receptor. Saque el cartucho de la película y alce la película que

sale por él. Presione el carrete receptor hacia abajo (vea la página 46) desde la parte superior, mueva la película en el sentido de bobinado y saque la película tirando de ella.

P: ¿Cuánto dura la pila?

R: La pila dura aproximadamente 4 años (con pila Panasonic BR-P2), calculado tomando 24 exposiciones al mes (la mitad con flash). La pila Duracell DL 223A dura aproximadamente 5 años.

P: La cámara no funciona en tiempo frío. ¿Qué puedo hacer?

R: Generalmente, las temperaturas bajas reducirán temporalmente el rendimiento de la pila. Trate de que la pila y la cámara estén calientes al usarlas.

P: El objetivo, ventanillas de enfoque automático y juntas de goma de la tapa posterior y compartimiento de la pila están sucias.

R: Quite el polvo con un cepillo soplador. Para limpiar la suciedad, frote con un paño de algodón suave y limpio (uno que ya esté lavado) humedecido con un

poco de fluido limpiador de lentes. Si el objetivo y juntas de goma interiores de la cámara están sucias, límpielos con un cepillo soplador.

P: Deseo comprar una pila nueva.

R: Pregunte en la tienda de fotografía o centro de servicio Olympus más cercano.

P: La cámara funciona sin tener cargada película.

R: Si está abierto el protector del objetivo, el obturador se disparará (y el flash se disparará también cuando haya poca luz) al oprimir el disparador. Aunque la cámara pudiera calentarse al disparar el flash en sucesión rápida, no significa que haya ninguna anomalía con ella.

P: La cámara se ha mojado porque la he usado en la lluvia.

R: Como la Olympus AF-1 es una cámara resistente al agua, sus mecanismos internos no quedan afectados aunque se moje en la lluvia. No obstante, sus fotografías pudieran no salir nítidamente enfocadas si hay gotas de agua en las ventanillas de enfoque u objetivo.

Antes de usarla, séquelas con un paño seco.

P: Las fotografías no están bien enfocadas.

R: En los casos siguientes, el mecanismo de enfoque automático de la cámara no funcionará correctamente. Utilice la fijación de enfoque para tomar la fotografía.

(1) Objetos relumbrantes (2) Objetos negros

(3) Fotografías tomadas a través de un cristal o de una red metálica. (4) Llamas o humo. (5) Cuando el sol está incluido dentro del cuadro de enfoque.

P: No se abre el respaldo de la cámara.

R: El respaldo de la cámara pudiera no abrirse con suavidad algunas veces debido a la influencia de la presión atmosférica. En este caso, ábrala manualmente empujando el seguro del respaldo.

[E] DESCRIPTION OF CONTROLS

1. Exposure counter
2. Shutter release
3. Autofocus windows
4. Strap eyelet
5. Steady grip
6. Lens barrier
7. Self-timer button
8. Rewind button
9. Flash reflector
10. Self-timer signal
11. Viewfinder
12. Lens
13. SBC light sensor

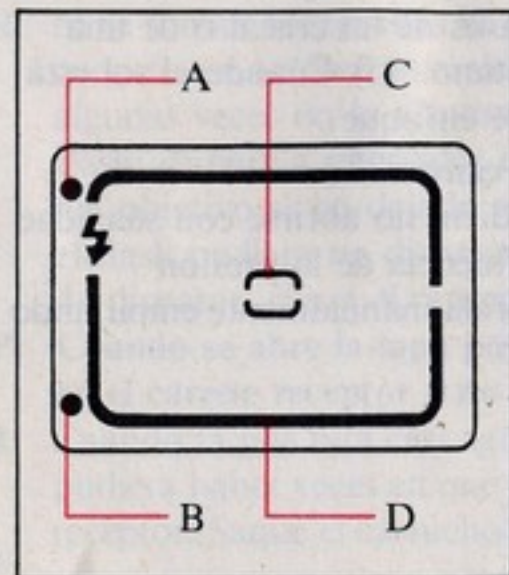

- [E] A: Orange lamp
(flash activation indicator lamp)
B: Red lamp (Battery check lamp)
C: Auto focus frame
D: Picture area frame

- [G] A: Orange Lampe
(Blitzaktivierung-Anzeigelampe)
B: Rote Lampe (Batterieprüflampe)
C: Autofokus-Rahmen
D: Bildfeld-Rahmen

**[G] BEZEICHNUNGEN DER
BEDIENELEMENTE**

1. Bildzählwerk
2. Auslöser
3. Autofokus-Fenster
4. Tragegurt-Befestigungsöse
5. Haltegriff
6. Objektiv-Verschluß
7. Selbstauslöser-Knopf
8. Rückspulknopf
9. Blitzreflektor
10. Selbstauslösersignal
11. Sucher
12. Objektiv
13. SBC-Lichtsensoren

**[F] DESCRIPTION DES
COMMANDES**

1. Compteur de vues
2. Déclencheur
3. Fenêtres de mise au point automatique
4. Oeillet de courroie
5. Bossage de maintien
6. Capot de l'objectif
7. Bouton de déclencheur à retardement
8. Bouton de rebobinage
9. Réflecteur du flash
10. Signal du déclencheur à retardement
11. Viseur
12. Objectif
13. Cellule SBC

**[S] NOMENCLATURA DE
LOS CONTROLES**

1. Contador de exposiciones
2. Disparador
3. Ventanillas de enfoque automático
4. Ojete para la correa
5. Empuñadura
6. Protector del objetivo
7. Botón del disparador automático
8. Botón de rebobinado
9. Reflector del flash
10. Señal del disparador automático
11. Visor
12. Objetivo
13. Fotosensor SBC

- [F] A:** Temoin orange (Témoin d'activation du flash)
B: Temoin rouge (test de pile)
C: Cadre de mise au point automatique
D: Cadre de la photo

- [S] A:** Testigo naranja (Indicador de activación del flash)
B: Testigo rojo (verificación de la pila)
C: Marco de enfoque automático
D: Marco de cobertura de la película

14. Battery compartment cover

15. Focus lock button

17. Viewfinder

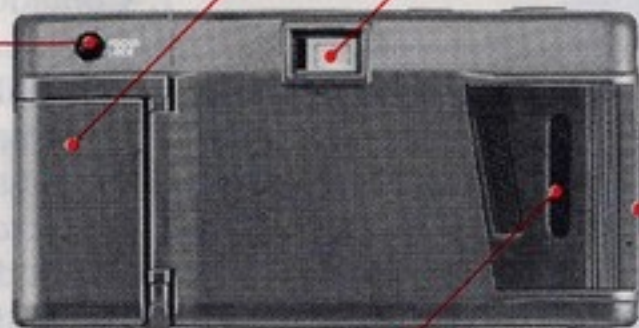

16. Film window



18. Back cover lock

19. Tripod socket

14. Batteriefach-Abdeckung

15. Entfernungsspeicher-Knopf

16. Filmkontrollfenster

17. Sucher

18. Rückwandverriegelung

19. Stativgewinde

14. Couvercle du compartiment de la pile

15. Bouton de verrouillage de mise au point.

16. Fenêtre d'indentification du film

17. Viseur

18. Verrou du dos de l'appareil

19. Ecrou de pied

14. Tapa del compartimiento de la pila

15. Botón de fijación de enfoque

16. Ventanilla de la película

17. Visor

18. Seguro del respaldo

19. Rosca para trípode

20. Film take-up spool

21. Film loading indicator

22. Film pressure plate

23. Camera back

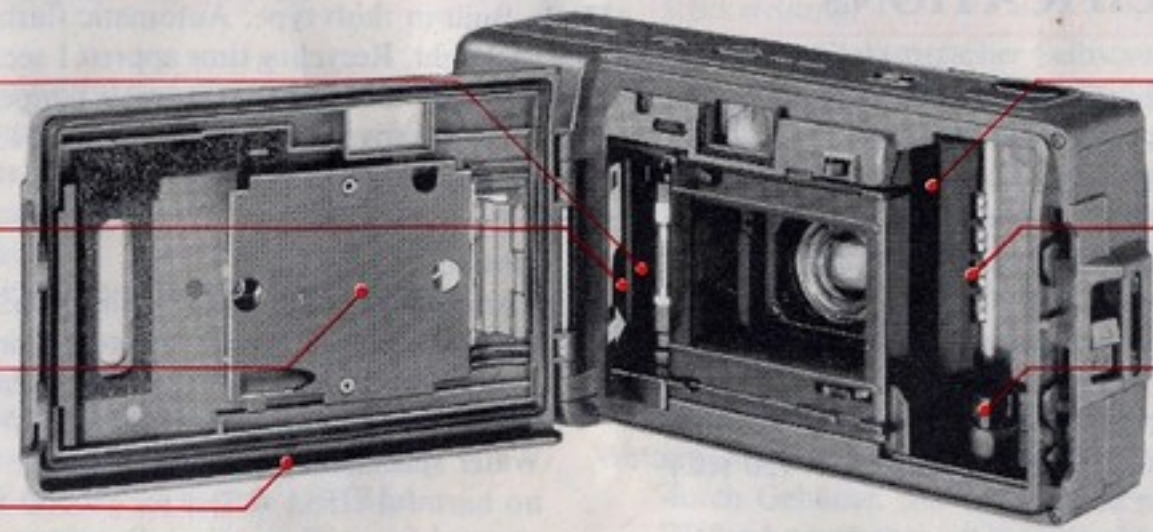

24. Film chamber

25. DX read-off contacts

26. Film rewind shaft

20. Filmaufwickelspule

21. Filmlade-Anzeige

22. Filmandruckplatte

23. Kamera-Rückwand

24. Filmkammer

25. DX-Kontakte

26. Filmrückspulschaft

20. Bobine réceptrice du film

21. Indicateur de chargement du film

22. Plaque de pression du film

23. Dos de l'appareil

24. Compartiment du film

25. Contacts de lecture DX

26. Broche de rebobinage du film

20. Carrete receptor de la pelicula

21. Indicador de carga de la pelicula

22. Placa presora de la pelicula

23. Respaldo de la cámara

24. Compartimiento de la pelicula

25. Contactos detectores DX

26. Eje de rebobinado de la pelicula 50

[E] MAIN SPECIFICATIONS

Camera type: Full automatic 35mm autofocus lens-shutter camera.

Film format: 35mm standard DX coded film (24×36mm).

Lens: Zuiko 35mm F2.8, 4 elements in 4 groups.

Shutter: Electronic programmed shutter.

Viewfinder: Bright frame finder, 0.45X (with autofocus frame, flash activation indicator lamp and battery check lamp).

Focusing: Active infrared autofocus system; focus lock possible.
Focusing range; 0.75m (2.5ft.)—∞ (infinity)

Exposure control: Programmed automatic exposure control. Automatic exposure range, EV8 (F2.8, 1/30 sec.) to EV17 (F13.5, 1/750 sec.) with ISO 100.

Film speed range: Automatic film speed setting with DX film ISO 50—3200.

Film loading: Automatic loading; automatically advances to first frame when camera back is closed.

Film advance: Automatic film winding.

Film rewind: Automatic film rewind; automatic rewind actuation at the end of film; automatic rewind stop. Rewinding the film in the middle of a roll is possible by pressing the rewind switch.

Exposure counter: Progressive type with automatic reset.

Self-timer: Electronic self-timer with 12-second delay. (Self-timer starts

by pressing self-timer button and shutter release. Red LED turns on.)

Flash: Built-in flash type. Automatic flash activation in low light and backlight. Recycling time approx 1 sec. (DL223A normal temperature) approx 1.5 sec. (BRP2 normal temperature). Flash working range with color negative film: ISO 100 0.75—4.5m, ISO 400 0.75—9m.

Battery check: LED.

Lens barrier: Opening and closing of front barrier (shutter locks with barrier closed)

Weatherproof: IEC Standard publication 529

Classification of degrees of protection provided by enclosures.

Degrees of protection indicated by the second characteristic numeral 4

● Short description; Protected against splashing water ● Definition; Water splashed against the enclosure from any direction shall have no harmful effect ● Test for second numeral 4; The equipment is sprayed from all practical directions.

The water pressure is adjusted to give a delivery rate of 10 lit./min.

The test duration shall be 1 min. per m² of calculated surface area of the enclosure with a minimum duration of 5 min.

Power source: 6V lithium battery (Duracell DL223A or Panasonic BRP2) × 1

Dimensions: 124 (W) × 62.5 (H) × 45 (D) mm (4.9" × 2.5" × 1.8").

Weight: 225 grams (7.9 oz.) without battery.

Specifications subject to change without notice.

[G] TECHNISCHE DATEN

Kameratyp: Vollautomatische 35 mm Autofokus-Objektiv-Verschluß-Kamera.

Filmformat: 35 mm Standard-DX-Patrone mit ISO-Sensor (24 × 36 mm).

Objektiv: Zuiko 35 mm F2,8 4 Elemente in 4 Gruppen.

Verschluß: Elektronisch programmierter Verschluß.

Sucher: Leuchtrahmensucher, 0,45-fach.

(mit Autofokus-Rahmen, Blitzaktivierung-Anzeigelampe und Batterieprüflampe).

Scharfeinstellung: Aktives Infrarot-Autofokussystem, Scharfeinstellverriegelung möglich. Scharfeinstellbereich: 0,75 m bis ∞ (unendlich).

Belichtungssteuerung: Programmierte automatische Belichtung im Bereich Lichtwert 8 (F2,8 1/30 Sek.) bis Lichtwert 17 (F13,5 1/750 Sek.) mit ISO 100.

Filmempfindlichkeit: Automatische Einstellung der Filmempfindlichkeit bei DX-Filmen im Bereich ISO 50—3200.

Filmladen: Automatisches Filmladen, automatischer Transport zum ersten Bild nach Schließen der Kamera-Rückwand.

Filmtransport: Automatischer Filmtransport.

Filmrückspulung: Automatische Filmrückspulung bei Erreichen des Filmendes, automatischer Stop der Rückspulung. Rückspulung des Films in der Mitte der Filmrolle ist möglich durch Drücken des Rückspulknopfes.

Bildzählwerk: Vorwärtszählendes Bildzählwerk mit automatischer

Rückstellung.

Selbstausröser: Elektronischer Selbstauslöser mit 12 Sekunden Vorlaufzeit. (Selbstauslöser startet durch Drücken des Selbstauslöserknopfes und des Auslösers. Eine rote LED leuchtet.)

Blitz: Eingebauter, Blitz. Automatische Blitzaktivierung bei schwacher Beleuchtung und Gegenlicht. Aufladezeit etwa 1 Sek. (DL223A, normale Temperatur), etwa 1,5 Sek. (BRP2, normale Temperatur). Blitzbereich bei Farbnegativfilm: ISO 100 0,75 bis 4,5 m, ISO 400 0,75 bis 9 m.

Batterieprüfung: LED.

Objektiv-Verschluß: Öffnen und Schließen von Frontblenden (bei geschlossenen Objektiv-Verschluß ist Auslöser gesperrt).

Wetterschutz: IEC Normveröffentlichung 529 Klassifikation der Schutzgrade durch Gehäuse. Der Schutzgrad wird durch die zweite charakteristische Ziffer 4 angegeben. ● Kurzbeschreibung: Schutz gegen Spritzwasser ● Definition: Wasser, das aus beliebiger Richtung gegen das Gehäuse spritzt, hat keinen schädigenden Effekt ● Prüfung für zweite Ziffer 4: Das Gerät wird aus allen praktischen Richtungen bespritzt. Der Wasserdruck wird auf eine Zufuhrate von 10 lit./min eingestellt. Die Prüfungsdauer beträgt 1 Minute pro m² der berechneten Oberfläche des Gehäuses, mindestens jedoch 5 Minuten.

Spannungsversorgung: 6 V Lithium-Batterie (Duracell DL223A oder Panasonic BRP2) × 1.

Abmessungen: 124 (B) × 62,5 (H) × 45 (T) mm.

Gewicht: 225 g ohne Batterie.

Technische Änderungen vorbehalten.

[S] ESPECIFICACIONES PRINCIPALES

Tipo de cámara: Cámara totalmente automática de 35 mm de enfoque automático con obturador en el objetivo.

Formato de la película: Cartucho normal de 35 mm tipo DX (24 x 36 mm)

Objetivo: Zuiko de 35 mm F2,8, 4 elementos en 4 grupos.

Obturador: Obturador electrónico programado.

Visor: Visor de marco brillante, 0,45X (con marco enfoque automático, indicador de activación del flash y testigo de verificación de la pila).

Enfoque: Sistema de enfoque automático activo por infrarrojos. Posibilidad de fijar el enfoque. Gama de enfoque: 0.75 m—∞ (infinito).

Control de la exposición: Exposición automática programada. Gama de exposición automática, EV8 (F2,8 a 1/30 de seg.) a EV17 (F13,5 a 1/750 de seg.) con película ISO 100.

Gama de sensibilidad de la película: Ajuste automático de la sensibilidad de la película con película ISO DX (50—3200).

Carga de la película: Carga automática, avanza de forma automática al primer fotograma cuando se cierra de la cámara.

Avance de la película: Bobinado automático.

Rebobinado de la película: Rebobinado automático. El rebobinado se activa automáticamente al acabarse la película. Parada automática después del rebobinado. Es posible rebobinar la película a medio carrete oprimiendo el interruptor de rebobinado.

Contador de exposiciones: Tipo de contaje progresivo con reposición automática.

Disparador automático: Disparador automático electrónico con retardo

de 12 segundos. (El disparador automático se pone en funcionamiento oprimiendo el botón del disparador automático y el disparador. Se ilumina un LED rojo.)

Flash: Flash retráctil incorporado. Activación automática del flash en condiciones de poca luz y de contraluz. Tiempo aproximado de recarga de 1 seg. (DL223A, a temperatura normal), aprox. 1,5 seg. (BRP2, a temperatura normal). Alcance efectivo del flash con película de negativos en color: ISO 100 0,75 a 4,5 m, ISO 400 0,75 a 9 m.

Verificación de las pilas: Por LED.

Protector del objetivo: Apertura y cierre de láminas (el obturador se bloquea al cerrarse el protector).

Resistente al agua: Normas IEC publicación 529 Clasificación de los grados de protección proporcionada por recintos. Grados de protección indicados por el número 4 de la segunda característica. ● Descripción breve: Protegido contra salpicaduras de agua ● Definición: El agua salpicada contra el recinto desde cualquier dirección no tendrá efectos detrimentes ● Prueba para el segundo numeral 4: El equipo será salpicado de agua desde todas las direcciones prácticas La presión del agua se regula de manera que se obtenga un caudal de 10 litros por minuto. La duración de la prueba será de 1 minuto por m² de superficie del recinto, con una duración máxima de 5 minutos.

Alimentación: Una pila de litio de 6V (Duracell DL223A o Panasonic BRP2).

Dimensiones (an x al x prof): 124 x 62,5 x 45 mm

Peso: 225 gramos sin pila.

Las especificaciones están sujetas a modificaciones sin previo aviso.